

# Návod k montáži a obsluze

**GEDA<sup>®</sup>**  
**500 Z/ZP**

**stavební výtah / Transportní plošina**

nosnost:            transportní plošina max. 500kg  
                          stavební výtah max.        850kg



Rok výroby: .....

Výrobní číslo: 21500 \_\_\_\_\_

**GEDA<sup>®</sup>**   
O R I G I N A L 

Mertinger Straße 60 • D-86663 Asbach-Bäumenheim

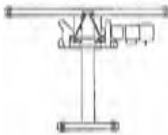
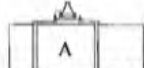
Telefon + 49 (0) 9 06 / 98 09- 0  
Telefax + 49 (0) 9 06 / 98 09-50  
Edsefids-mail: info@geda.de  
WWW: http://www.geda.de

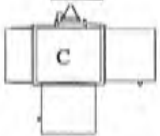
Obj. č.	zboží	hmotnost ca. kg	
1015	<b>GEDA 500 Z/ZP s pohonem 400 V</b>  <b>Transportní plošina s pozinkovaným ocelovým sloupem pro max. 5 osob a náklad</b> - nosnost max. 500 kg pro osoby - nosnost max. 850 kg pro náklad - rychlost zdvihu 12/24m/min - max. dopravní výška 100 m  Základní jednotka se skládá z: - základní rám se 4 nastavitelnými patkami a základním sloupem 2,3 m - saně s pohonem 3,0 / 6,1 kW / 400 V / 50 Hz a záchytnou brzdou závislou na rychlosti - bezpečnostní zastavení ca. 2 m nad zemí s akustickým výstražným tónem - provozní a nouzový koncový spínač horní a dolní - <b>napevno instalované ovládání</b> , s přepínačem na klíč, montážním ovládáním a zásuvkou 230 V (zároveň montážní ovládání) - <b>vyřazení při přetížení</b> se signalizací - nájezdová plošina koncového spínače (1 x patrová a 1 x nouzová-koncová) - <b>ruční ovládání</b> 5m, zásuvné - ovládání pro záchytnou zkoušku 10 m, zásuvné - automatické mazací zařízení		415
1029	<b>GEDA 500 Z/ZP s pohonem 230 V</b>  <b>Transportní plošina pro max. 5 osob a náklad</b> - nosnost max. 500 kg - rychlost zdvihu 8m/min - max. dopravní výška 50 m  - základní jednotka se skládá z: - saně s pohonem 1,8 kW / 230 V / 50 Hz, ostatní jako obj. č. 1015		
1043	<b>Varianty plošin</b> plošina „A“ 1,60 x 1,40 x 1,10/1,80 m, 1 nakládací rampa / 1 vykládací rampa		392
1044	plošina „B“ 1,60 x 1,40 x 1,10/1,80 m, 1 nakládací rampa / 1 vykládací rampa		392
1045	plošina „C“ 1,60 x 1,40 x 1,10/1,80 m, 2 nakládací rampa / 1 vykládací rampa		449
	<b>Další varianty plošin dle poptávky</b>		
	<b>Vybavení k základní jednotce</b>		
1142	Kabelový zásobník (230V) s vlečným kabelem - dopravní výška 25 m		
1143	Kabelový zásobník (230V) s vlečným kabelem - dopravní výška 50 m		
1153	Kabelový zásobník (400V) s vlečným kabelem - dopravní výška 25 m		65
1154	Kabelový zásobník (400V) s vlečným kabelem - dopravní výška 50 m		80
1155	Kabelový zásobník (400V) s vlečným kabelem - dopravní výška 75 m		97
1156	Kabelový zásobník (400V) s vlečným kabelem - dopravní výška 100 m		112
	<b>Prodloužení základní jednotky</b>		
1150	Ocelový sloup 1,5 m (žárově zinkovaný) se 4 šrouby (M16) a pojistnými maticemi		44
1134	Sada sloupového kotvení s upevňovacími trubkami (1x základní sloup a 1x každých 6 m sloupu)		30
1191	Sada prodlužovacích trubek (2 m) pro upevnění sloupu (pro překlenutí lešení)		16
1165	Vodíče vlečného kabelu (každých 6 m)		2,7
	<b>Doplňkové vybavení</b>		
1197	Montážní můstek pro plošinu (výklopná plošina k montáži výtahu bez předsunutého lešení)		40
1212	Výstup do patra „Comfort“		66
1214	Elektromodul pro výstup do patra „Comfort“		3,2
1216	Rám stěna-podlaha pro upevnění výstupu do patra		9,8
2628	Nájezdová plošina koncového spínače pro zastavení v patře		3,2
2513	Prodlužovací kabel 20 m k výstupu do patra		4,4
18510	Střecha plošiny „A – C“		30

Obj. č.	zboží	hmotnost ca. kg
	<b>Příslušenství</b>	
1133	Ovládání pro předvolbu poschodí (dodatečná výbava)	7,5
2524	Speciální sprej pro ozubení	0,5
22270	Maznice s ruční pákou	1,5
13893	Kartuše s tukem (grafitová)	0,5
22286	Pinička pro automatické mazací zařízení	1
16744	Kartuše s tukem (víceúčelový tuk)	0,5
1181	Jednonápravový transportní přívěs s max. rychlostí 80 km/hod. (žárově zinkovaný), automatické vykládání bez pomocných prostředků	230
1182	Tažné zařízení pro osobní automobily	3
1183	Tažné zařízení pro nákladní automobily	3
2824	Kabelový buben 16 A 230 V s 33 m kabelem, 3 x 2,5 mm <sup>2</sup>	8
1168	Prodlužovací kabel 16 A, 400 V, 25 m	8,5
1167	Prodlužovací kabel 16 A, 400 V, 50 m	14,5
1137	Držák pro individuální příložné rameno (pro stavbu lešení)	6,2

## Obsah:

Kapitola	strana
<b>1 PŘEDMLUVA</b> .....	<b>6</b>
Co tento návod k montáži a obsluze neobsahuje?.....	6
<b>2 IDENTIFIKAČNÍ DATA</b> .....	<b>7</b>
<b>3 POUŽITÍ V SOULADU S URČENÍM A OBLAST VYUŽITÍ</b> .....	<b>8</b>
3.1 JAKO STAVEBNÍ VÝTAH .....	8
3.2 JAKO TRANSPORTNÍ PLOŠINA.....	8
3.3 JAKO SAMOZDVIŽNÁ PLOŠINA NA SLOUPU .....	8
3.4 STROJ JE POUŽÍVÁN V SOULADU S URČENÍM JESTLIŽE, .....	8
<b>4 BEZPEČNOST</b> .....	<b>9</b>
4.1.1 Vysvětlivky symbolů a upozornění .....	9
4.1.2 Symbol bezpečnosti práce .....	9
4.1.3 Upozornění POZOR.....	9
4.1.4 Upozornění .....	9
4.2 VŠEOBECNÁ BEZPEČNOST .....	9
4.3 BEZPEČNOST PROVOZU.....	10
4.3.1 Kontrola.....	11
4.3.2 Bezpečnostní pokyny pro montáž, provoz a transport.....	12
4.3.3 Bezpečnostní pokyny při údržbě.....	12
4.4 PODNĚTY PRO PROVOZNÍ POKYNY .....	13
4.5 PRACOVNÍK MUSÍ BÝT INFORMOVÁN O:.....	13
<b>5 TECHNICKÁ DATA</b> .....	<b>14</b>
Speciální technická data pro 500 Z/ZP s pohonem 230 V.....	14
5.1 SHRNUTÍ INFORMAČNÍCH ŠTÍTKŮ .....	15
<b>6 POPIS</b> .....	<b>15</b>
6.1 POUŽITÍ JAKO STAVEBNÍ NÁKLADNÍ VÝTAH .....	15
6.2 POUŽITÍ JAKO VÝTAH PRO STAVBU LEŠENÍ .....	16
6.3 POUŽITÍ JAKO TRANSPORTNÍ PLOŠINA .....	16
6.4 POUŽITÍ JAKO SAMOZDVIŽNÁ PLOŠINA NA SLOUPU.....	16
6.5 STAVEBNÍ DÍLY A OVLÁDACÍ PRVKY .....	18
6.5.1 Pro použití jako transportní plošina .....	18
6.5.2 Pro použití jako stavební výtah.....	19
6.5.3 Pro transportní plošinu a stavební výtah.....	19
6.6 STAVEBNÍ DÍLY JAKO PŘÍSLUŠENSTVÍ.....	20
6.6.1 Montážní můstek .....	20
6.6.2 Jednonápravový transportní přívěs .....	21
6.6.3 Střecha .....	21
<b>7 POŽADAVKY NA MÍSTO INSTALACE</b> .....	<b>22</b>

Kapitola	strana
7.1	PODKLAD / TLAK NA PŮDU ..... 22
7.2	ELEKTRICKÁ PŘÍPOJKA (NA STAVBĚ) ..... 22
<b>8</b>	<b>TRANSPORT..... 22</b>
8.1	NAKLÁDÁNÍ A VYKLÁDÁNÍ STROJE ..... 23
8.2	TRANSPORT S PŘÍVĚSEM..... 24
8.3	NAKLÁDÁNÍ VÝTAHU ..... 24
8.4	VYKLÁDÁNÍ VÝTAHU ..... 25
<b>9</b>	<b>MONTÁŽ ..... 26</b>
9.1	BEZPEČNOSTNÍ POKYNY ..... 26
9.2	INSTALACE ZÁKLADNÍ JEDNOTKY ..... 27
9.3	PRODLOUŽENÍ SLOUPOVÝCH DÍLŮ A UKOTVENÍ K BUDOVĚ ..... 28
9.3.1	<i>Montáž sloupových dílů do výšky ca 4 m..... 28</i>
9.3.2	<i>Kotevní síly a potřebná plocha..... 31</i>
9.3.2.1	<i>Kotevní síly při montáži před zdí..... 33</i>
9.3.2.2	<i>Kotevní síly pro montáž před lešením ..... 33</i>
9.3.2.3	<i>Výztužné trubky..... 34</i>
9.3.3	<i>Montáž sloupových dílů ve výšce od 4 m do 10 m ..... 35</i>
9.3.4	<i>Montáž sloupových dílů ve výšce nad 10 m..... 35</i>
9.4	ZAJIŠTĚNÍ MÍSTA NAKLÁDÁNÍ A VYKLÁDÁNÍ ..... 36
9.5	PATROVÁ NÁJEZDOVÁ PLOŠINA KONCOVÉHO SPÍNAČE ..... 36
9.6	PATROVÉ OVLÁDÁNÍ U STAVEBNÍHO VÝTAHU ..... 37
9.7	PATROVÉ OVLÁDÁNÍ U TRANSPORTNÍ PLOŠINY ..... 37
9.8	KONTROLA PO MONTÁŽI A PŘED KAŽDÝM UVEDENÍM DO PROVOZU ..... 37
<b>10</b>	<b>PROVOZ..... 37</b>
10.1	BEZPEČNOSTNÍ POKYNY ..... 37
10.1.1	<i>Zvláštní bezpečnostní pokyny pro provoz jako stavební výtah..... 38</i>
10.1.2	<i>Zvláštní bezpečnostní pokyny pro provoz jako nákladní plošina a pravidla pro řidiče plošiny ..... 38</i>
10.1.3	<i>Pravidla pro spolucestující osoby (transportní plošina) ..... 39</i>
10.1.4	<i>Pravidla pro pracovníky na zemi..... 39</i>
10.1.5	<i>Pravidla pro nakládání a vykládání plošiny..... 39</i>
10.2	BEZPEČNOSTNÍ KONTROLA ..... 39
10.3	OBSLUHA STAVEBNÍHO VÝTAHU..... 40
10.3.1	<i>Jízda do patra ..... 41</i>
10.4	OVLÁDÁNÍ JAKO TRANSPORTNÍ PLOŠINA ..... 41
10.5	ZASTAVENÍ V NOUZOVÉM PŘÍPADĚ ..... 42
10.6	PŘERUŠENÍ PRÁCE – UKONČENÍ PRÁCE..... 42
<b>11</b>	<b>DEMONTÁŽ..... 42</b>
<b>12</b>	<b>PORUCHA – PŘÍČINA – ODSTRANĚNÍ..... 43</b>
12.1	MOŽNOSTI PORUCH V PROVOZU ..... 44
12.1.1	<i>Při výpadku proudu nebo poruše motoru ..... 44</i>
12.1.2	<i>Plošina vyjede příliš vysoko..... 44</i>
12.1.3	<i>Plošina sjede příliš nízko ..... 44</i>
12.1.4	<i>Spustilo se výstražné zařízení proti přetížení..... 45</i>
12.2	SPUSTILA SE ZÁCHYTNÁ BRZDA ..... 45
<b>13</b>	<b>ÚDRŽBA ..... 46</b>
13.1	DENNÍ ČIŠTĚNÍ ..... 46
13.2	DENNÍ KONTROLA ..... 46
13.3	TÝDENNÍ INSPEKCE/ÚDRŽBA ..... 46
13.4	MĚSÍČNÍ INSPEKCE/ÚDRŽBA ..... 47
13.5	ČTVRTLETNÍ INSPEKCE/ÚDRŽBA ..... 47
13.6	ROČNÍ KONTROLA ..... 48
13.7	ZKONTROLUJTE ZÁCHYTNOU BRZDU V RÁMCI PRAVIDELNÉ KONTROLY ..... 48
13.8	SERVIS KAŽDÉ TŘI ROKY ..... 49



Kapitola	strana
14 SERVIS .....	49
15 LIKVIDACE STROJE .....	50
16 ZÁRUKA .....	50
17 PŘÍLOHA PRO ZÁPIS ROČNÍ KONTROLY.....	52

## Přehled vyobrazení:

Obr. 1 Typový štítek 500 Z / ZP 400 V typový štítek 500 Z / ZP 230 V.....	7
Obr. 2 Hlavní vypínač.....	11
Obr. 3 Tlačítko nouzového vypnutí .....	11
Obr. 4 Bezpečnostní pokyny.....	12
Obr. 5 Uzavření nebezpečné oblasti .....	15
Obr. 6 Celkový přehled.....	17
Obr. 7 Otevřený posuvný plech .....	18
Obr. 8 Plošinové / montážní ovládání.....	18
Obr. 9 Zavřený posuvný plech.....	19
Obr. 10 Ruční ovládání .....	19
Obr. 11 Elektrika základního přístroje.....	19
Obr. 12 Ukazatel přetížení .....	20
Obr. 13 Ovládání záchytného zařízení a volné jízdy .....	20
Obr. 14 Zavřený montážní můstek.....	20
Obr. 15 Otevřený montážní můstek.....	21
Obr. 16 Jednonápravový přívěs .....	21
Obr. 17 Střecha .....	21
Obr. 18 Místo pro uchycení vysokozdvižným vozíkem .....	23
Obr. 19 Závěsné oko.....	23
Obr. 20 Naložení transportního přívěsu.....	24
Obr. 21 Vytažení základního rámu .....	25
Obr. 22 Kabelový zásobník .....	27
Obr. 23 Nasazení sloupových dílů .....	29
Obr. 24 Upevnění sloupových dílů.....	29
Obr. 25 Kotvení sloupu.....	30
Obr. 26 Celkový přehled s vertikálními vzdálenostmi.....	31
Obr. 27 Kotvení a potřebná plocha .....	32
Obr. 28 Evropská mapa větrů .....	34
Obr. 29 Vodič vlečného kabelu .....	35
Obr. 30 Nájezdová plošina nouzového koncového spínače.....	36
Obr. 31 Umístění patrové nájezdové plošiny.....	36
Obr. 32 Tabulka zatížení.....	38
Obr. 33 Správné naložení plošiny .....	39
Obr. 34 Použití brzdové pneumatické páky .....	44
Obr. 35 Záchytné zařízení.....	45
Obr. 36 Mazací zařízení.....	47
Obr. 37 Plnička .....	47
Obr. 38 Ovládání k záchytné zkoušce.....	49

# 1 Předmluva

## Komu je tento návod k montáži a obsluze určen?

- pracovníkům zabývajícím se montáží a obsluhou stroje
- pracovníkům provádějícím údržbu stroje (čištění/údržba)

## Co tento návod k montáži a obsluze obsahuje?

### V tomto návodu k montáži a obsluze naleznete pokyny týkající se

- použití v souladu s určením stroje
- zbývajících rizik
- bezpečnosti
- montáže
- provozu
- odstranění závad
- služby zákazníkům

Tento návod k montáži a obsluze zprostředkovává důležité informace, které jsou předpokladem pro bezpečnou a ekonomickou práci se strojem. Vychází se z toho, že je stroj vybaven řadou příslušenství.

## Co byste měli v každém případě ihned udělat!

**Před zahájením montáže a spuštěním stroje si pečlivě přečtěte tento návod k montáži a obsluze a respektujte všechny pokyny, především bezpečnostní pokyny.**

## Co tento návod k montáži a obsluze neobsahuje?

**Tento návod k montáži a obsluze není příručkou pro opravy!**

Podklady pro opravy v tomto návodu k montáži a obsluze nenaleznete.

## Na co je nutné dbát při opětovném prodeji stroje?

Při prodeji stroje předejte tento návod k montáži a obsluze spolu se záznamem každoročních kontrol a se seznamem náhradních dílů kupujícímu.

## 2 Identifikační data

Tento návod k montáži a obsluze platí pro typ: **GEDA 500 Z / ZP**

 <b>GEDA</b> <small>DECHENTREITER</small> <small>GmbH &amp; Co. KG</small> <small>D-86663 Asbach - Bäumenheim</small>			
<b>GEDA 500 Z/ZP</b>			
rok	výrobní číslo		
nosnost	Z - provoz	max. 850 kg	(8,5 KN)
nosnost	ZP - provoz	max. 500 kg	(5 osob)
výška sloupu:	max. 100 m		
rychlost zdvihu:	Z - provoz	24 m/min	
	ZP - provoz	24 m/min	
	ZP - provoz	12 m/min	
2m-bezpečnostní oblast	12 m/min		
hmotnost základní jednotky:	max. 1029 kg		

 <b>GEDA</b> <small>DECHENTREITER</small> <small>GmbH &amp; Co. KG</small> <small>D-86663 Asbach - Bäumenheim</small>			
<b>GEDA 500 Z/ZP</b>			
rok výroby	výrobní číslo		
nosnost:	Z - provoz	max. 500 kg	(5 KN)
	ZP - provoz	max. 500 kg	(5 osob)
montážní výška:	max. 50 m		
rychlost zdvihu:	Z - provoz	8 m/min	
	ZP - provoz	8 m/min	
hmotnost základní jednotky:	max. 970 kg		

Obr. 1 typový štítek 500 Z/ZP 400 V

typový štítek 500 Z/ZP 230 V

### Adresa výrobce:

**GEDA**<sup>®</sup>  
DECHENTREITER  
GmbH & Co. KG

Mertinger Straße 60  
 D-86663 Asbach-Bäumenheim  
 Telefon + 49 (0)9 06 / 98 09-0  
 Telefax + 49 (0)9 06 / 98 09-50  
 E-mail: info@geda.de  
 WWW: <http://www.geda.de>

### Označení CE

Stroj nese označení CE

**Země původu:** SRN

### Při objednávání náhradních dolů prosím uveďte:

- typ
- rok výroby
- výrobní číslo
- provozní napětí
- požadovaný počet kusů

Typový štítek se nachází na základní jednotce stroje.

### UPOZORNĚNÍ

Náhradní díly musí odpovídat technickým požadavkům výrobce! Používejte pouze originální náhradní díly GEDA.

## 3 Použití v souladu s určením a oblast využití

### 3.1 Jako stavební výtah



Stroj je stavební výtah, který se zřizuje na přechodnou dobu a který je určen pouze pro přepravu nákladů při stavebních pracích. Jiné použití, přesahující výše zmíněné určení jako např. přeprava osob (kromě přepravy osob za účelem montáže nebo údržby) není v souladu s vymezeným určením stroje. Za škody vzniklé takovýmto použitím výrobce / dodavatel neručí. Riziko nese sám uživatel.

- Výtah GEDA může být použit jednak jako montážní výtah při montáži lešení tak i pro přepravu nákladů při stavebních pracích.
- Při použití jako stavební výtah je bezpodmínečně nutné instalovat jeden nebo více výstupů do patra. Výtah lze uvést do provozu jako stavební nákladní výtah až po montáži výstupů do patra!

### 3.2 Jako transportní plošina



Jako transportní plošinu lze stroj použít po přechodnou dobu na stavbě k transportu materiálu a / nebo max. 5 osob, které mohou plošinu opustit na instalovaných a zajištěných výstupech.

### 3.3 Jako samozdvíhací plošina na sloupu



Jako samozdvíhací plošinu na sloupu lze stroj přechodně použít na stavbě k provádění prací z plošiny.

### 3.4 Stroj je používán v souladu s určením jestliže,

- je při použití jako transportní plošina obsluhován proškoleným pracovníkem (řidičem plošiny).
- jsou dodržovány příslušné montážní, provozní podmínky a podmínky pro údržbu (návod k montáži a obsluze)
- je zohledněno případné chybování jiných osob.
- jsou dodržovány národní předpisy.

#### Následky při použití stroje v rozporu s jeho určením

- ohrožení zdraví a života uživatele stroje nebo jiných osob,
- poškození stroje a jiných materiálních hodnot.

#### Požadavky na montážní pracovníky

Montáž, obsluhu a údržbu stroje mohou provádět pouze oprávněné osoby, které na základě zaškolení nebo příslušných znalostí a praktických zkušeností poskytují záruku odborného zacházení se strojem a jsou seznámeny se všemi riziky. Tyto osoby musí být pro montáž, demontáž a údržbu určeny provozovatelem.



## Obsluhující pracovníci

Stroj mohou obsluhovat pouze pracovníci, kteří na základě zaškolení nebo příslušných znalostí a praktických zkušeností poskytují záruku odborného zacházení se strojem. Tito pracovníci musejí

- být pověřeni obsluhou provozovatelem výtahu.
- být odpovídajícím způsobem zaškoleni a informováni o rizicích.
- být seznámeni s návodem k montáži a obsluze.
- dbát na národní předpisy.

## Zbývající rizika



**I přes veškerá bezpečnostní opatření existují zbývající rizika. Zbývající rizika jsou potenciální rizika, která nejsou na první pohled zřejmá, jako např.:**

- zranění vinou nekoordinované práce,
- ohrožení vlivem poruchy v ovládní,
- ohrožení při pracích na elektrickém zařízení,
- ohrožení vlivem poškození prostředků pro uchycení nákladu,
- ohrožení v důsledku pádu neodborně zajištěného nákladu,
- ohrožení vlivem silného větru (>72 km/h),
- ohrožení v důsledku vstupu na plošinu a jejího opuštění.

# 4 Bezpečnost

## 4.1.1 Vysvětlivky symbolů a upozornění

### 4.1.2 Symbol bezpečnosti práce



Tento symbol naleznete u všech bezpečnostních pokynů, pokud je ohroženo zdraví a život pracovníků. Dbejte těchto pokynů a zachovejte opatrnost!

### 4.1.3 Upozornění POZOR

**POZOR** je uvedeno na místech, která obsahují zvláštní údaje popř. pokyny a zákazy týkající se prevence škod, aby se tak zamezilo poškození stroje.

### 4.1.4 Upozornění

**UPOZORNĚNÍ** je uvedeno na místech, která obsahují údaje o ekonomickém využití stroje popř. poukazují na správný pracovní postup.

## 4.2 Všeobecná bezpečnost

Stroj odpovídá z hlediska konstrukce soudobé úrovni moderní techniky a jeho provoz je bezpečný. Z pracovních operací však vyplývá, že stroj má místa a díly, které nemohou být chráněny, neboť by jinak došlo ke ztížení chodu stejně jako obsluhy stroje. Pro zajištění ochrany pracovníků a stroje je proto nezbytné řádně dodržovat bezpečnost práce. Rizika vyplývající z práce se strojem vznikají tehdy, pokud je stroj neodborně obsluhován neškolenými pracovníky nebo je využíván pro účely, které neodpovídají oblasti jeho určení.

- Před dopravou, montáží, uvedením do provozu, demontáží a před údržbou stroje si přečtěte návod k montáži a obsluze stroje stejně jako bezpečnostní pokyny a tyto přesně respektujte!

**Nejdříve si důkladně přečtěte návod k montáži a obsluze, abyste mu porozuměli, během práce je již pozdě!**

- Návod k obsluze uchovávejte na přístupném místě v blízkosti stroje.
- Jako doplněk návodu k montáži a obsluze platí všeobecně platná, zákonná a ostatní závazná nařízení pro prevenci úrazů a ochranu životního prostředí v příslušné zemi, kde je stroj provozován (např. používání pracovních ochranných pomůcek jako ochranné helmy, pracovní obuvi atd.)
- Respektujte umístěné informační a výstražné štítky.
- Pracujte pouze v příslušném oděvu, bezpečnostní obuvi a s ochrannou helmou. Nenoste šperky jako např. řetízky a prsteny, neboť tak vzniká riziko zranění v důsledku navléknutí nebo zachycení šperku.
- V případě zranění nebo úrazu ihned vyhledejte lékaře.



### Důsledky nerespektování bezpečnostních pokynů

Nerespektování bezpečnostních pokynů může vést jednak k ohrožení pracovníků a dále představuje riziko pro životní prostředí a pro samotný stroj. Nerespektování bezpečnostních pokynů může vést ke ztrátě jakýchkoliv nároků na náhradu škody.

### Požadavky na pracovníky pracující se strojem Viz. kap. Provoz

#### 4.3 Bezpečnost provozu

- Stroj musí být sestaven a demontován dle návodu k montáži pod vedením oprávněné osoby, jež byla tímto pověřena provozovatelem výtahu.
- Přístroj musí být postaven tak, aby byl stabilní, stál přesně svisle a byl připevněn ke stavbě.
- Dbejte na nosnost přístroje.
- Stroj lze používat tehdy, pokud je v technicky bezvadném stavu, je třeba dbát na bezpečnost a případná rizika a řídit se návodem k provozu.
- Poruchy, které mohou ovlivnit bezpečnost, musí být okamžitě odstraněny.
- Při úpravách stroje nebo jeho provozu kvůli bezpečnosti práce, musí být stroj okamžitě zastaven a porucha musí být ohlášena provozovateli výtahu nebo zodpovědnému pracovníkovi.
- Na stroji se nesmí provádět žádné změny ani úpravy. Toto se vztahuje také na instalaci a nastavení bezpečnostních zařízení jako např. koncových spínačů.
- Ochranná zařízení se nesmí upravovat, odstraňovat, obcházet nebo překlenovat.
- Poškozené popř. odstraněné informační a výstražné tabule a bezpečnostní nápisy je nutné ihned obnovit.

- Při přerušení práce stroj vypněte pomocí hlavního vypínače a zajistěte jej proti spuštění visacím zámkem.

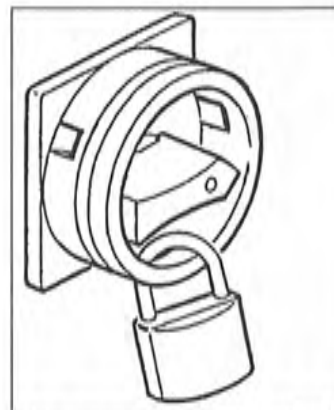

Obr. 2 hlavní vypínač

- V situacích, které představují nebezpečí pro obsluhující pracovníky nebo pro stroj, lze stroj vypnout stisknutím tlačítka nouzového vypnutí.
- Při rychlostech větru >72 km/h sjeďte s nákladní plošinou dolů a stroj vypněte (síla větru 7-8, vítr ohýbá stromy a omezuje chodce v pohybu!).

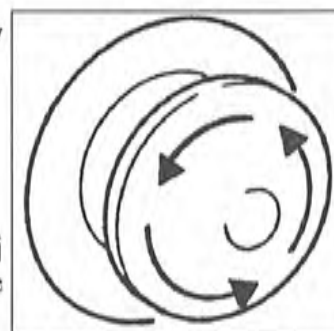

Obr. 3 tlačítko nouzového vypnutí

#### 4.3.1 Kontrola

Stroj podléhá evropské strojní směrnici – prohlášení o shodě je součástí tohoto návodu k montáži a obsluze.

##### Pravidelné kontroly:

- Kontroly před uvedením stroje do provozu, pravidelné kontroly jakož i namátkové kontroly je třeba provádět dle národních předpisů (in Deutschland Betriebssicherheitsverordnung).
- Výsledky pravidelných kontrol mohou být písemně zaznamenávány v příloze tohoto návodu.

### 4.3.2 Bezpečnostní pokyny pro montáž, provoz a transport

- Před zahájením práce se seznamte s pracovním okolím místa použití, je nutné stanovit např. překážky v pracovní a dopravní zóně, nosnost povrchu a dále se postarat o nezbytné zajištění staveniště vůči veřejné komunikaci.
  - Je možné nakládat a transportovat jen řádně demontovaný, zabalený a kurty zajištěný výtah.
  - Stroj je nutné vždy zabezpečit před neoprávněným použitím (vypnout proud)!
  - Náklad musí být na nákladní plošině bezpečně umístěn. Materiál, který má tendence sklouznout nebo je vyšší než plošina popř. by se mohl převrhnout, musí být zabezpečen (myslete na náhlý nárazový vítr).
  - Nezdružujte se a nepracujte pod nákladní plošinou!
  - Nepokládejte pod nákladní plošinu žádné předměty.
  - Plošinu nakládejte zprostředka, dbejte na max. nosnost.
- Materiál umístěte v bezpečné vzdálenosti min. 50 cm od pohyblivých dílů stroje.

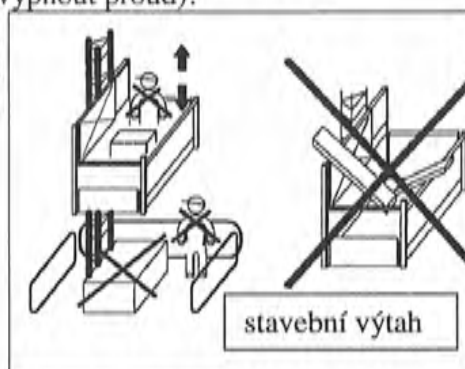

Obr. 4 bezpečnostní pokyny

- Osoby jedoucí na plošině musí respektovat pokyny řidiče plošiny, především se nesmí naklánět přes stěny plošiny a nestoupat na transportovaný materiál.

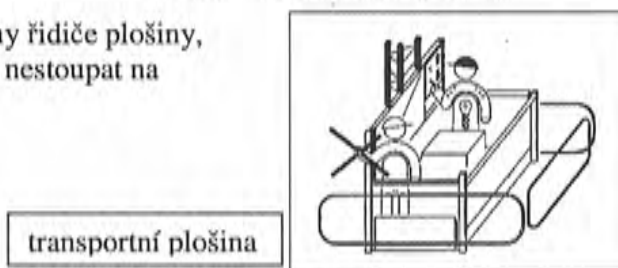

- Zkontrolujte stroj, zda na něm nejsou patrné vnější škody, zvuky a závady. Zjištěné změny nebo závady ihned ohlaste provozovateli výtahu nebo zodpovědnému pracovníkovi. Stroj případně ihned zastavte a zabezpečte.

### 4.3.3 Bezpečnostní pokyny při údržbě

- Před zahájením údržby vypněte proud (vytáhněte zástrčku ze sítě).
- Při pracích pod plošinou je nutné plošinu zabezpečit pomocí vhodných prostředků (např. kolíky, sloupovými svorkami, záchytným zařízením atd.)
- Údržbu a opravy smí provádět pouze autorizované oprávněné osoby. Je zde nutné zohlednit také např. zvláštní rizika při práci s elektrickými zařízeními.
- Po ukončení údržby musí být všechna demontovaná ochranná zařízení opět odborně instalována.
- Svévolné přestavby nebo změny stroje ovlivňují bezpečnost a nejsou povoleny.
- Náhradní díly musí odpovídat technickým požadavkům výrobce. Doporučení: používejte pouze originální náhradní díly GEDA.

#### 4.4 Podněty pro provozní pokyny

Provozní pokyny jsou pravidla, která provozovatel vypracuje pro zajištění bezpečného chodu provozu. Jedná se o závazné pokyny, které vydá provozovatel v rámci svých práv řídicího pracovníka. Zaměstnanci jsou na základě předpisů o bezpečnosti práce povinni se těmito pokyny řídit.

Zásadní povinnost provozovatele zahrnující vypracování a oznámení provozních pokynů musí být odvozena z předpisu bezpečnosti práce „Všeobecné předpisy“. Dle tohoto předpisu musí provozovatel v rámci prevence pracovních úrazů vydat nařízení a dále se požaduje, aby provozovatel poučil pojištěnce o nebezpečích, hrozících při jejich činnostech, a o opatřeních vedoucích k jejich odvrácení. Tyto požadavky může provozovatel splnit prostřednictvím provozních pokynů.

Tento návod k obsluze je třeba doplnit o národní předpisy v zemi provozovatele výtahu ohledně ochrany zdraví, bezpečnosti provozu a ochrany životního prostředí.

EN 60204-1 a směrnice ES:

- 89/655/EHS o minimálních předpisech pro bezpečnost a ochranu zdraví při používání pracovních prostředků pracovníky při práci.
- 92/57/EHS o minimálních předpisech pro bezpečnost a ochranu zdraví, která se aplikuje na dočasné stavby nebo stavby se změnou místa.
- 90/269/EHS o minimálních předpisech týkajících se bezpečnosti.

#### 4.5 Pracovník musí být informován o:

- Nebezpečích vyskytujících se při manipulaci s používanou nákladní plošinou a potřebných bezpečnostních opatřeních a pravidlech chování včetně pokynů pro případ nebezpečí a o první pomoci.
- Způsobu a rozsahu pravidelné bezpečnostní kontroly stavu stroje (viz. kap. 13).
- Údržbě.
- Odstraňování provozních poruch.
- Ochrany životního prostředí.
- Bezpečné manipulaci s elektrickým zařízením.
- Prostřednictvím pokynů a kontrol se musí uživatel postarat o čistotu a přehlednost na místě instalace stroje.
- Uživatel stroje musí jednoznačně určit kompetence pracovníků při montáži a demontáži, obsluze a údržbě, a tyto pak musí být pracovníky dodržovány, aby z hlediska bezpečnosti nevznikaly žádné nejasné kompetence.
- Obsluha stroje se musí zavázat, že bude provozovat stroj jen v bezvadném stavu. Obsluha je povinna okamžitě nahlásit svému nadřízenému veškeré změny na stroji týkající se bezpečnosti.
- Je nutné respektovat umístěné informační a výstražné cedule.
- Obsluha se musí postarat o to, aby se u stroje nezdržovaly žádné nepovolané osoby.



## 5 Technická data

	Stavební výtah	Transportní plošina
- nosnost <b>500 Z/ZP</b> se 400 V a plošinou „A“ příp. „B“	850 kg	400 kg + 1 osoba
- nosnost <b>500 Z/ZP</b> se 400 V a plošinou „C“	790 kg	300 kg + 2 osoby 200 kg + 3 osoby 100 kg + 4 osoby jen 5 osob
<b>UPOZORNĚNÍ</b> Přídavné instalované díly jako montážní můstek, střecha a rampa zvyšují vlastní hmotnost. Nosnost plošiny se snižuje o hmotnost přídavných dílů.		
- potřebná plocha (šířka x hloubka x výška) s otevřenými nakládacími rampami	ca 2,5 m x 3,5 m x 2,3 m (2,5 m s montážním můstkem)	
- hmotnosti:		
základní jednotka s nákladní plošinou „A“ oder „B“	807 kg	
základní jednotka s nákladní plošinou „C“	864 kg	
s kabelovým zásobníkem 25 m	+ 50 kg	
vedení á 25 m	+ 15 kg	
montážní můstek	+ 40 kg	
střecha	+ 30 kg	
- max. montážní výška:	100 m	
- max. přesah sloupu:	3 m	
- vzdálenost ukotvení:	6 m	
- kotevní síly:	viz kap. 9.3.2	
- délka sloupového prvku:	1,5 m	
- hmotnost jednoho sloupového prvku:	40 kg	
- síla dotažení šroubového spoje:	150 Nm	
- výkon pohonu	3,0 / 6,1 kW	
- příkon proudu	7,5 / 13,8 Amp.	
- max. náběhový proud	ca. 60 Amp.	
- tažná síla pohonu:	13000 N	
- rychlost zdvihu:	24 m/min. (12m/min. ve spodním bezpečnostním prostoru)	
	ca. 40 m/min.	
- rychlost spuštění záchytného zařízení		
- max. dynamický tlak:		
během montáže	q = 100 N/m <sup>2</sup> (45 km/hod.)	
v provozu	q = 250 N/m <sup>2</sup> (72 km/hod.)	
mimo provoz	EN 12158-1 (plošina na zemi)	
- vzdálenost kabelových vedení:	max. 6 m	
- hlukové emisní hodnoty (měřicí bod: ve vzdálenosti 1 m od plošiny ve výšce 1,6 m) < 85 dB (A)		

### Speciální technická data pro 500 Z/ZP s pohonem 230 V

- nosnost stroje 500 Z/ZP s 230 V	500 kg	400 kg + 1 osoba 300 kg + 2 osoby 200 kg + 3 osoby 100 kg + 4 osoby pouze 5 osob
- výkon pohonu	1,8 kW	
- příkon proudu	10,5 Amp.	
- max. náběhový proud	ca. 38 Amp.	
- rychlost zdvihu:	8 m/min.	8 m/min.
- max. montážní výška:	50 m	

### 5.1 Shrnutí informačních štítků

Označení	umístění	obr. č.
Nosnost jako transportní plošina	Vedle ovládání uvnitř plošiny	obr. 7 / obr. 8 / obr. 32
Nosnost jako nákladní výtah	Na posuvném plechu uvnitř plošiny	obr. 9
Zdržování se pod plošinou zakázáno	Na základním sloupu	bez obr.
Směrová šipka	Na ochraně záchytného zařízení	obr. 35
Typový štítek	Vnitřní strana profilu saní	obr. 1
Montážní pokyny	Na montážním ochranném plechu uvnitř plošiny	obr. 26 / obr. 27
Provozní světelná kontrolka	Na spínací skříňce u kabelového zásobníku	obr. 11

## 6 Popis

GEDA 500 Z/ZP je použitelný jako svislý výtah pro stavitele lešení a pracovníky provádějící stavební řemeslné práce nebo jako transportní plošina pro transport materiálu a max. 5 osob, které mohou plošinu opustit na instalovaných a zabezpečených výstupech.

- Provoz stroje je povolen pouze do rychlosti větru 72 km/hod. (20 m/s  $\approx$  síla větru 7-8). Při větší rychlosti větru je nutné svézt nákladní plošinu do blízkosti země a zastavit práce!
  - Výtah je vybaven zařízením proti přetížení, které při překročení užitečné nosnosti vypíná jízdu stroje v obou směrech, a rozsvítí se červená výstražná kontrolka.
  - K montáži výtahu patří také bezpečnostní zařízení pro místo nakládky a vykládky (viz kap. 9.4).
  - Nebezpečná oblast s výjimkou přístupu k prostředkům pro uchycení nákladu musí být uzavřena a vyznačena.
- Rychlost výtahu je ca. 24 m/min. (12m/min. ve spodním bezpečnostním prostoru) případně s pohonem 230 V 8 m/min.

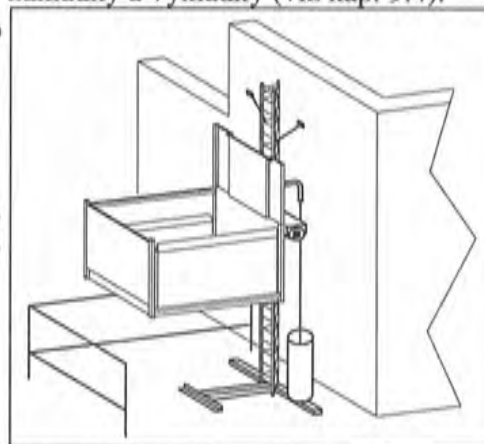

Obr. 5 uzavření nebezpečné oblasti

### 6.1 Použití jako stavební nákladní výtah

- Nosnost stavebního výtahu s pohonem 400 V je max. 850 kg při 24 m/min. případně s pohonem 230 V max. 500 kg.
- Stroj je ovládán prostřednictvím ručního ovládání mimo oblast nebezpečí – a / nebo nad bezpečnostní výškou 2 m patrovým ovládáním.
- Nad bezpečnostní výškou 2 m je možná automatická jízda (viz kap. 10.3).

Doplňkové vybavení: výstup do patra s ovládáním

## 6.2 Použití jako výtah pro stavbu lešení

Pokud se výtah použije pro stavbu lešení, montuje se střídavě lešení a výtah (výtah a lešení jsou v montážním stavu).

- Stroj je ovládán prostřednictvím pohyblivého ručního ovládání nebo během montáže pouze prostřednictvím montážního ovládání v nákladní plošině.
- Po dokončení montážních prací se výtah demontuje nebo se vybaví pro další provoz a zajistí.

## 6.3 Použití jako transportní plošina

Pokud se posuvný plech (kryt) před ovládním uvnitř plošiny vysune nahoru a klíčový přepínač na plošinovém ovládním se zapne nahoru, lze stroj použít jako transportní plošinu.

- Nosnost stroje jako transportní plošina je max. 500 kg.
- Max. počet osob na plošině je 5 (včetně řidiče plošiny).
- Plošina je určena k dočasné přepravě materiálu a osob na stavbách. Plošinu mohou používat na stavbách pouze zaškolení pracovníci (řidiči plošiny), kteří mohou plošinu opustit na instalovaných a zajištěných výstupech.
- S transportní plošinou je možné zastavit na jakémkoliv místě (např. abyste vyložili rozměrné díly přes zábradlí).
- Stroj může být ovládán pouze ovládním se stisknutým tlačítkem z plošiny, ovládním z jiných míst není možné.

## 6.4 Použití jako samozdvíhací plošina na sloupu

Posuvný plech před ovládním uvnitř plošiny se musí vysunout nahoru a zajistit visacím zámkem. Aby bylo možné provozovat stroj jako samozdvíhací plošinu na sloupu, je třeba zapnout klíčový přepínač na plošinovém ovládním.

- Nosnost je max. 500 kg příp. 5 osob.
- Stroj může být ovládán pouze ovládním se stisknutým tlačítkem z plošiny, ovládním z jiných míst není možné.

### UPOZORNĚNÍ

V tomto návodu k montáži a obsluze je popsán výtah 500 Z/ZP s pohonem 400 V.

U výtahu 500 Z/ZP s pohonem 230 V se mění následující body:

- **Nosnost** i jako stavebního výtahu je **max. 500 kg**.
- **Rychlost zdvihu** je jak u stavebního výtahu tak u transportní plošiny **8 m/min**.
- **Montážní výška** je omezena na **max. 50 m** (u delšího vlečného vedení je úbytek napětí příliš velký).

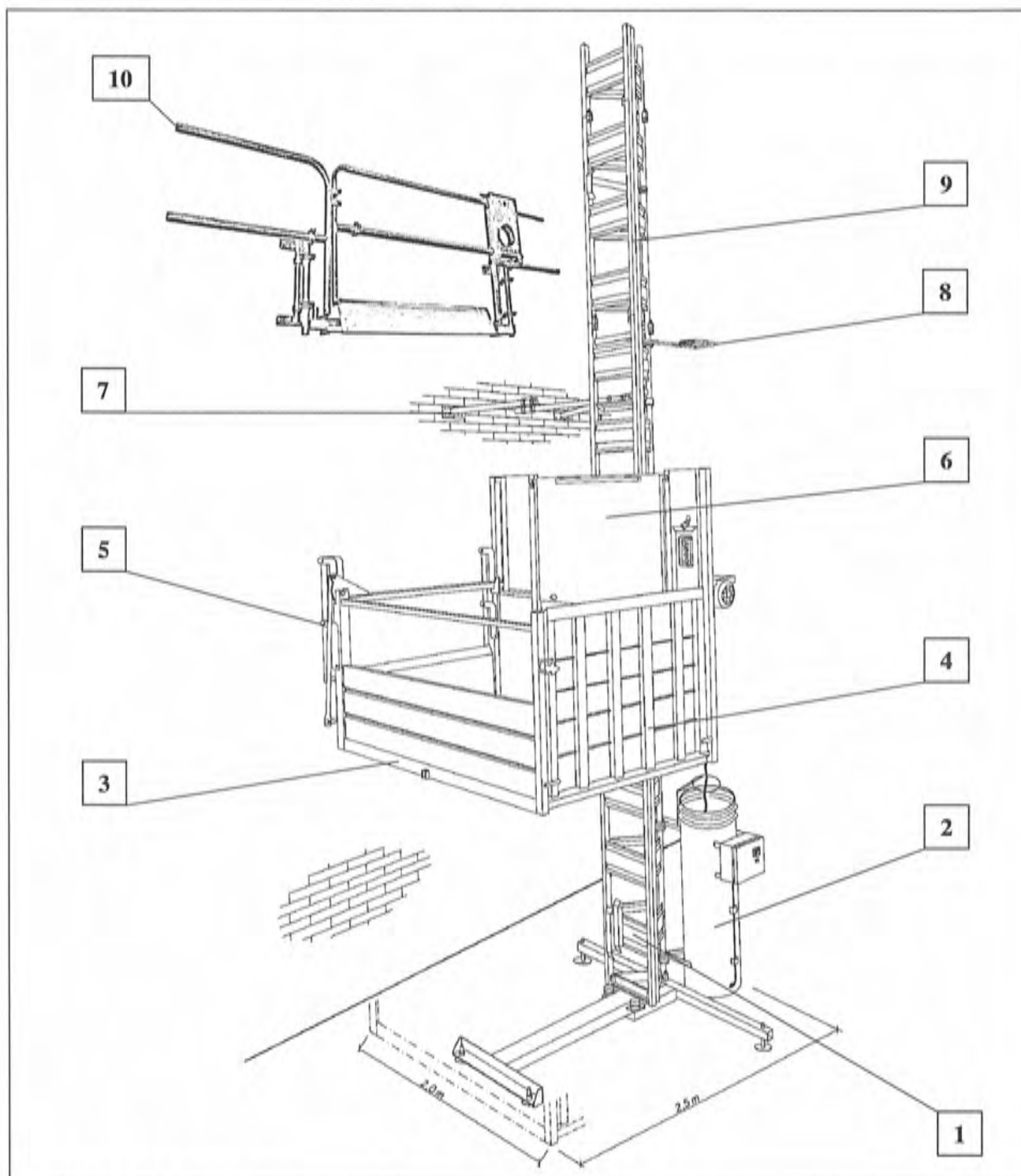

Obr. 6 celkový přehled

- 1 základní rám se základním sloupem
- 2 kabelový zásobník
- 3 nákladní plošina
- 4 velká nakládací rampa
- 5 malá nakládací rampa
- 6 montážní kryt

- 7 sloupové kotvení
- 8 vodič vlečného kabelu
- 9 prodloužení sloupu
- 10 výstup do patra

## 6.5 Stavební díly a ovládací prvky

### 6.5.1 Pro použití jako transportní plošina

#### Posuvný plech před plošinovým resp. montážním ovládáním

- Vysuňte posuvný plech (1) (kryt plošinového ovládání) nahoru a zajistěte jej zámkem (2).
- Klíčový přepínač (3) otočte nahoru (pozice 1), abyste aktivovali plošinové ovládání.

Stroj lze nyní využít jako transportní plošinu nebo pro montáž.

Rychlost výtahu je ca. 24 m/min. (12m/min. ve spodním bezpečnostním prostoru)

1 = posuvný plech

2 = zámek pro zajištění krytu

3 = klíčový přepínač

4 = plošinové ovládání

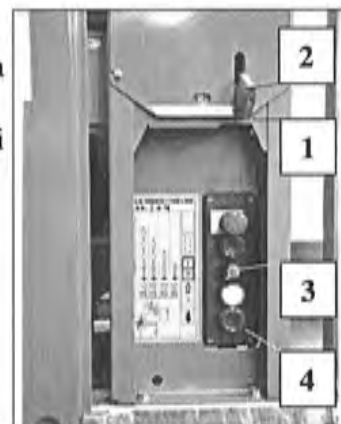

Obr. 7 otevřený posuvný plech

#### Plošinové ovládání pro transportní plošinu / montážní ovládání

1 = tlačítko NOUZOVÉHO VYPNUTÍ

2 = tlačítko ZASTAVENÍ V PATŘE

3 = klíčový přepínač → pozice dole (0)  
→ pozice nahoře (1)

4 = tlačítko NAHORU

5 = tlačítko DOLŮ

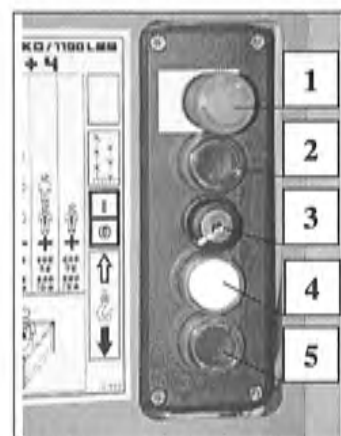

Obr. 8 plošinové / montážní ovládání

- Pokud má být plošina opuštěna za účelem nakládání nebo vykládání materiálu v místě přechodu (výstupu do patra), musí být plošina zastavena tak, aby byla na stejné úrovni jako dveře v patře.
- Pokud je instalována nájezdová plošina koncového spínače pro zastavení v podlaží (viz kap. 9.5), lze plošinu zastavit tlačítkem ZASTAVENÍ V PATŘE (2), které se stiskne spolu s tlačítkem NAHORU (4) nebo DOLŮ (5) před dosažením výstupu do patra.
- Nejprve uvolněte tlačítko pro volbu směru (4 nebo 5) a poté tlačítko ZASTAVENÍ V PATŘE (2) (nebo obě současně).

#### UPOZORNĚNÍ

Tlačítko ZASTAVENÍ V PATŘE (2) aktivuje koncový spínač pro zastavení v patře v obou směrech. Po opětovném stisknutí směrového tlačítka (4 nebo 5) se pokračuje v jízdě nahoru nebo dolů. Ovládání z patra nebo z ručního ovládání na kabelovém zásobníku není možné.

- Ve spojení s posuvným plechem přepíná klíčový přepínač (3) funkci stavebního výtahu na transportní plošinu.
  - Posuvný plech vysuňte nahoru (zajistěte zámkem).
  - Pozice nahoře (1). → Montážní nebo plošinové ovládání pro transportní plošinu je aktivní. Rychlost transportní plošiny je ca. 24 m/min. (12m/min. ve spodním bezpečnostním prostoru)



### 6.5.2 Pro použití jako stavební výtah

#### Posuvný plech před plošinovým resp. montážním ovládním

- 
- Klíčový přepínač otočte dolů (pozice 0).
- Vytáhněte klíč.
- Posuvný plech (1) (kryt plošinového ovládním) stáhněte dolů a zajistěte jej zámkem (2).
- Ruční ovládním (na spínací skříňce kabelového zásobníku) a ovládním výstupů do patra jsou aktivní.

Stroj lze nyní použít jako stavební výtah.

Rychlost výtahu je ca. 24 m/min. (12m/min. ve spodním bezpečnostním prostoru)

1 = posuvný plech

2 = zámek pro zajištění krytu



Obr. 9 zavřený posuvný plech

#### Ruční ovládním

- 1 = tlačítko NOUZOVÉHO VYPNUTÍ
- 2 = volitelný spínač RUČNĚ-AUTOMATIKA
- 3 = tlačítko NAHORU
- 4 = tlačítko DOLŮ
- 5 = závěsné tlačítko

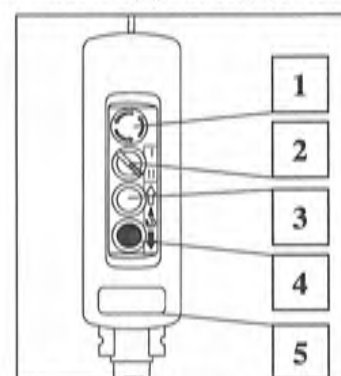

Obr. 10 ruční ovládním

Ovládním u výstupu do patra (viz. návod k obsluze (BL 83) pro výstup do patra).

### 6.5.3 Pro transportní plošinu a stavební výtah

#### Elektrická spínací skříňka a pohon

- 1 = hnací motor
- 2 = záchytné zařízení
- 3 = hlavní spínač
- 4 = síťová kontrolka
- 5 = zásuvka (červená) pro patrové ovládním (nebo slepá zástrčka během montáže)
- 6 = zásuvka (modrá) pro ovládním při použití zábradlí nebo pro ruční ovládním (bez zábradlí)
- 7 = vlečný kabel
- 8 = síťová zástrčka
- 9 = zástrčka vlečného kabelu
- 10 = zásuvka pro ovládním pro záchytnou zkoušku
- 11 = automatické mazací zařízení

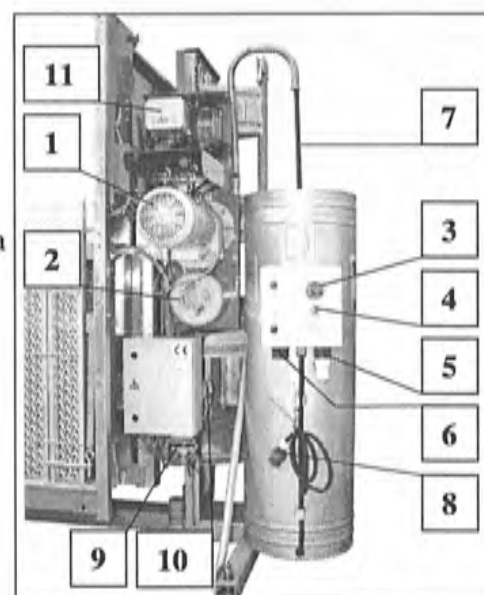

Obr. 11 elektrika základního přístroje

**Kontrolka přetížení a zásuvka**

- 1 = světelná kontrolka pro přetížení (svítí při přetížení)  
 2 = zásuvka s ochranným kontaktem 230 V/16 Amp.  
 3 = elektrická spínací skříňka na plošině



Obr. 12 ukazatel přetížení

- 1 = zásuvné zařízení pro ovládání pro záchytnou zkoušku se slepou zástrčkou  
 2 = ovládání pro záchytnou zkoušku  
 - tlačítko NAHORU (bílé) je pro jízdu nahoru příp. volnou jízdu  
 - otočné tlačítko pro uvolnění motorové brzdy (pro zkoušku záchytného zařízení)  
 3 = slepá zástrčka (musí být vždy zastrčena kromě zkoušky záchytného zařízení)

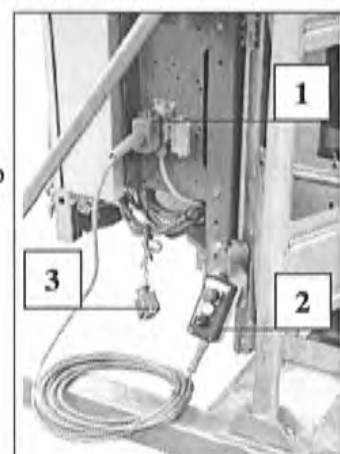

Obr. 13 ovládání pro záchytné zařízení a volnou jízdu

**POZOR**

Používání ovládání pro záchytnou zkoušku je povoleno pouze od odborných osob.

**6.6 Stavební díly jako příslušenství****6.6.1 Montážní můstek**

Montážní můstek je úzká výklopná plošina, kterou firma GEDA nabízí jako příslušenství a kterou lze dodatečně namontovat na výtah. S jeho pomocí lze výtah montovat výhradně z plošiny (tedy také před fasádou bez předsunutého lešení). Montážní můstek smí být používán pouze během montáže a demontáže.

Před každou jízdou je nutné zajistit, aby bezpečnostní západka montážního můstku byla zcela zaklaplá (druhý zub).

- Vyjed'te s nákladní plošinou tak vysoko, aby bylo možné namontovat kotvení ve vhodné montážní výšce.

**Vyklopení montážního můstku:**

- Pravou rukou si za lištu (3) přitáhněte montážní můstek a levou rukou otevřete bezpečnostní západku (2).
- Lištu (3) tlačte pomalu směrem ven a druhou rukou uchopte sklopný úchyt (1).
- Pusťte lištu (3) a pomocí sklopného úchytu (1) spusťte můstek zcela dolů.

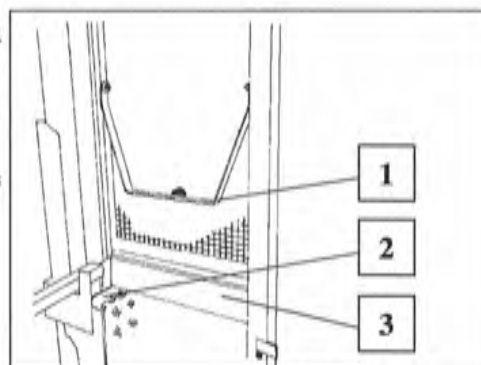

Obr. 14 zavřený montážní můstek

- Jakmile je podlážka ve vodorovné poloze, můžete na ní stoupnout a zamáčknout čelní stěnu ven.
- Montážní můstek je nyní připravený k provozu.

**UPOZORNĚNÍ**

Je-li montážní můstek vyklopený, je ovládání přerušeno koncovým spínačem a jízda proto není možná.



**Pokud se použijí prodlužovací trubky, nesmí přečnívající konce trubek zasahovat do jízdní dráhy montážního můstku – nebezpečí kolize!**

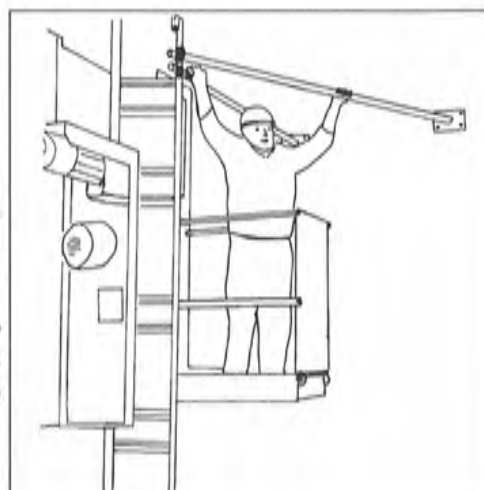

Obr.15 otevřený montážní můstek

**UPOZORNĚNÍ**

Pokud je upevňovací trubka montována ve výšce menší než 1,6 m nad dnem plošiny, nelze montážní můstek zaklopit. Plošina se poté musí trochu spustit opatrným uvolněním motorové brzdy.

**Zaklopení montážního můstku:**

- Pro zaklopení montážního můstku stoupněte na stranu plošiny a uchopte sklopný úchyt (1).
- Pomocí sklopného úchytu (1) k sobě přitáhněte čelní stěnu tak, aby se podlážka můstku rovněž pohla.
- Poté pomocí lišty (3) přitáhněte můstek tak, aby bezpečnostní západka (2) zapadla do druhého zubu.
- Před začátkem jízdy zkontrolujte, zda je bezpečnostní západka (2) řádně zajištěná.

**6.6.2 Jednonápravový transportní přívěs**

1 = jednonápravový transportní přívěs pro automatické naložení bez pomocných prostředků

2 = tažné oko (nákladní automobil)

3 = tažné oko (osobní automobil)

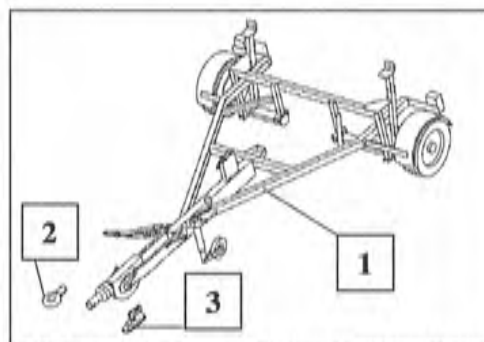

Obr. 16 jednonápravový transportní přívěs

**6.6.3 Střecha**

Každá plošina může být vybavena střešou (1).

- Při montáži nebo demontáži sloupů musí být otevřen střešní vikýř (2).

**UPOZORNĚNÍ**

Střecha může být na nákladní plošinu namontována také dodatečně. Instalace je popsána v návodu k montáži střechy.

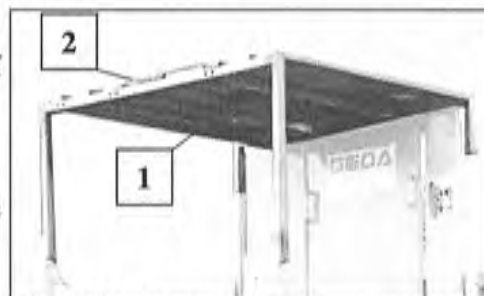

Obr. 17 střecha

## 7 Požadavky na místo instalace

### 7.1 Podklad / tlak na půdu

- vodorovný, únosný podklad  
pokud takový podklad není k dispozici, použijte podložky, které zatížení rozloží (je třeba dbát na celkovou hmotnost vzhledem k montážní výšce).
- hmotnosti výtahu (bez užitečného zatížení)  
základní jednotka (2,3 m vysoká) max. ca 930 kg  
hmotnost sloupu ca 32 kg / 1 m (kpl. s kotvením a vodičem kabelu)

Hmotnost 1 sloupu (kpl. namontovaného)	48 kg
Délka 1 sloupu	1,5 m
Výška základní jednotky	2,3 m
Hmotnost prázdného stroje (kpl. max.)	930 kg
Základní plocha bez podložek (0,5m x 0,5m)	0,25 m <sup>2</sup>

Užitečné zatížení stroje 850 kg

Montážní výška v m	10	20	30	40	50	60	70	80	90	100
Celková hmotnost (kg)	2500	2820	3200	3570	3890	4270	4640	4970	5340	5710
Tlak na půdu (kN/m <sup>2</sup> )	100	113	129	143	156	171	186	199	214	229

### 7.2 Elektrická přípojka (na stavbě)

Na stavbě je potřeba zajistit staveništní rozvaděč se 400 V, 50 Hz a setrvačnou pojistkou napájecího bodu s min 3 x 16 A příp. pro typ **500 Z/ZP s pohonem 230 V** napájecí bod s 230 V 50 Hz a setrvačnou pojistkou min.1 x 16 A.

- Sít'ový kabel (3 m) výtahu zapojte do staveništního rozvaděče (u 400 V přístroje - zástrčka CEE 5x16 A, 6h, červená s měničem fáze).
- Pro prodloužení sít'ového kabelu je potřebný gumový hadicový kabel min. 5 x 2,5 mm<sup>2</sup> příp. 3 x 2,5 mm<sup>2</sup> (u pohonu 230 V) (viz příslušenství), aby se tak zabránilo poklesu napětí a tím také ztrátě výkonu motoru.

## 8 Transport



**Transport výtahu mohou provádět pouze zkušené oprávněné osoby. (hmotnost základní jednotky viz kap. 5)**

### Kontrola po obdržení výtahu

- Zkontrolujte dodávku výtahu, zda nedošlo k jejímu poškození během transportu a zda z hlediska kompletnosti odpovídá vaší objednávce.
- Při škodách vzniklých při transportu okamžitě informujte dopravce (spedici) a dodavatele!

## 8.1 Nakládání a vykládání stroje

Nakládání příp. vykládání plošiny se provádí pomocí

- vysokozdvížného vozíku,
- - Místo pro uchycení vysokozdvížným vozíkem (1) je pod nosným rámem prošiny.

### **POZOR**

Lyžiny vysokozdvížného vozíku musí být dlouhé minimálně 0,8 m.

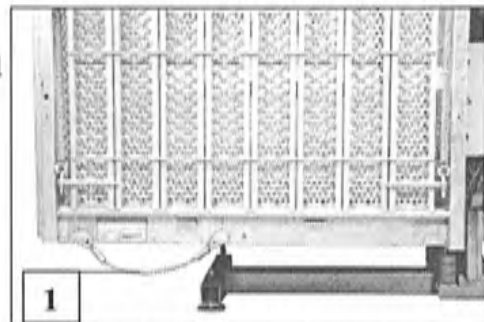

Obr. 18 místo pro uchycení vysokozdvížným vozíkem

- jeřábu.
- Namontujte závěsné oko na základní sloup.
- Háček jeřábu (3) ved'te skrz závěsné oko (2) a sloup zdvihněte.
- Po zdvihnutí jeřábem musí být závěsné oko od základního sloupu opět odmontováno.

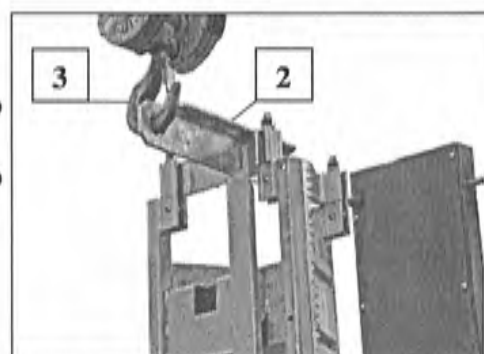

Obr. 19 závěsné oko

### **POZOR**

Řetězový závěs nepřipevňujte přímo ke sloupu.

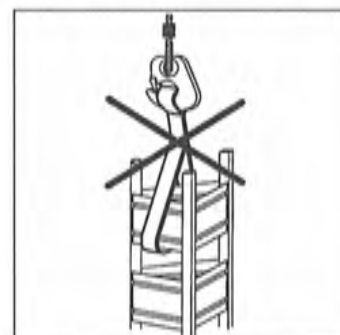



## 8.2 Transport s přívěsem

Pro silniční přepravu je k dispozici speciální jednonápravový transportní přívěs (příslušenství).



**Zatížení tažného zařízení pro brzděné příp. nebrzděné přívěsy uvedené v dokladech od vozidla nesmí být překročeno.**

- Maximální rychlost se řídí pravidly silničního provozu (max. 80 km/hod.) a závisí na tažném vozidle a stavu silnice.
- Max. zatížení podpěry přívěsu je 100 kg.
- Min. zatížení podpěry přívěsu činí 4 % zatížení tažného zařízení, avšak není nutné více než 25 kg.
- Přípustná celková hmotnost brzděného přívěsu: **1300 kg**
- **Průjezdná výška** naloženého přívěsu činí min. **2,8 m**.
- Zásuvka u tažného vozidla musí být 7-pólová.
- Respektujte max. zatížení tažného zařízení vozidla.

## 8.3 Nakládání výtahu

- Připravte elektrickou přípojku u výtahu.
- Otočte hlavní vypínač na pozici ZAPNUTO.
- Klíč od klíčového přepínače plošinového ovládání otočte dolů (pozice **0**), vytáhněte jej a zavřete posuvný plech.
- Ruční ovládání zapojte do spínací skříňky kabelového zásobníku a nastavte na pozici **I** (ruční ovládání).
- 
- Opatrně stiskněte tlačítko NAHORU a povyjed'te s plošinou (1).
- Přívěs (3) zasuňte zezadu pod plošinu a srovnejte jej tak, aby se plošina při jízdě dolů strefila přesně do úchytných míst přívěsu (3). Přívěs musí stát vodorovně. Pojistka (6) musí být otevřená.
- Svezte plošinu (1) dolů. Jakmile plošina (1) dosedne na přívěs (3), vyklepote šroub s okem (2) nahoru a utáhněte jej. – Tímto se plošina připevní na přívěs. Zavřete pojistku (6).
- Opatrným stisknutím tlačítka DOLŮ vytáhněte základní rám a základní sloup (4) tak, aby byl základní rám ca 35 až 40 cm nad zemí.

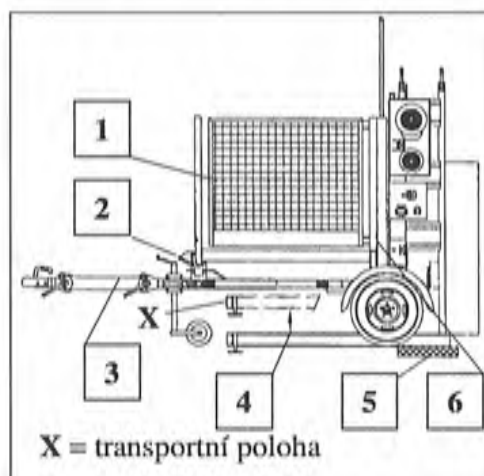

Obr. 20 naložení transportního přívěsu

**DŮLEŽITÉ:****Bez automatického odpojení.****Nepoškodte přívěs příp. výtah.****UPOZORNĚNÍ**

Základní rám vytáhněte tak, aby nejspodnější styčnickový plech základního sloupu byl ve stejné rovině s pojistkou proti vysazení na saních (viz. obrázek).

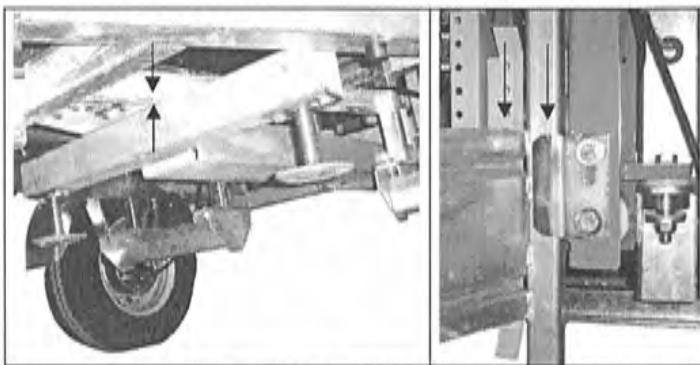

Obr. 21 vytažení základního rámu

- Před pohnutím přívěsu vytáhněte síťový kabel.
- Připojte přívěs k tažnému vozidlu a zajistěte jej.

**8.4 Vykládání výtahu**

- Umístěte přívěs na plánované místo montáže výtahu a srovnejte jej dle montážního schématu (viz kap. Montáž).
- Na zem pod základní rám pod základním sloupem položte podložky, které rozloží zatížení (viz obr. 20 poz. 5).
- Připravte elektrickou přípojku na nákladní plošině.
- Hlavní vypínač otočte na pozici ZAPNUTO.
- Ruční ovládání zapojte do spínací skříňky kabelového zásobníku a nastavte na pozici **I** (ruční ovládání).
- Klíčový přepínač na plošinovém ovládání musí být otočený a stáhnutý dolů (pozice **0**) a posuvný plech nad ovládáním musí být zavřený.
- Opatrně stiskněte tlačítko NAHORU, základní rám se základním sloupem se pohybují dolů, dokud se základní rám nedotkne země.
- Transportní plošina se uvolní od přívěsu tím, že se vytočí a vyklopí šroub s okem (viz obr. 20 poz. 2). Otevřete pojistku (6).
- Opatrně stiskněte tlačítko NAHORU. Nákladní plošina se zvedne z přívěsu a jednonápravový přívěs můžete odvézt pryč.

## 9 Montáž



Výtah musí být instalován podle návodu k montáži a obsluze pod vedením oprávněné osoby pověřené provozovatelem výtahu!

### Montážní pracovníci

Montáž, demontáž a údržbu výtahu **GEDA 500 Z/ZP** mohou provádět pouze oprávněné osoby, které na základě zaškolení nebo příslušných znalostí a praktických zkušeností poskytují záruku odborného zacházení se strojem a jsou seznámeny se všemi riziky. Tyto osoby musí být pro montáž, demontáž a údržbu určeny provozovatelem.

### 9.1 Bezpečnostní pokyny

- V místě použití se seznámte s pracovním okolím, je nutné stanovit např. překážky v pracovní a dopravní zóně, nosnost povrchu a dále se postarat o nezbytné zajištění staveniště vůči veřejné komunikaci.
- Uzavřete nebezpečnou oblast okolo stroje.
  - Je třeba zajistit, aby byla uzavřena nebezpečná oblast u dolního místa nakládky s výjimkou přístupu k prostředku pro uchycení nákladu.
- Pod nákladní plošinou se nesmějí zdržovat žádné osoby.
- Rychlost větru nesmí během instalace výtahu překročit 45 km/hod. (= síla větru 5-6).
- Dodržujte národní bezpečnostní předpisy Úřadu bezpečnosti práce a všechny platné zákony a směrnice.
- Na místech nakládky od výšky 2,0 m musí být zábrany proti pádu, které zabrání zřícení osob (používejte pouze originální výstupy do patra GEDA).
- Dbejte na nosnost výtahu.
- Při rozsvícení červené kontrolky na spínači skříňce (saně) je výtah přetížený. – Okamžitě snižte hmotnost nákladu! V tomto případě je ovládání přerušeno, dokud červená kontrolka nezhasne.
- Při montáži sloupu lze po přesahujícím sloupu vyjet max. 5,5 m nad poslední kotvení sloupu (s nákladem max. 250 kg až k 2. kotvení a teprve až od 2. kotvení s nákladem max. 500 kg) (horní hrana saně až k upevnění sloupu)!
- Zjistěte, zda zdivo dokáže pojmout kotevní síly. Stavební odborník musí vyzkoušet, zda je čelní stěna domu pro takové kotevní síly vhodná. Na tom je také závislé, zda musí být použity hmoždinky nebo průchozí šrouby.

### Bezpečnostní pokyn pro stavební výtah

- Přeprava osob je zakázána. Povolena je pouze jízda na nákladní plošině za účelem provádění montážních a údržbových prací.

## 9.2 Instalace základní jednotky

- Stroj může být používán pouze ve svislém postavení! Základní jednotka musí být v pravém úhlu k budově příp. k lešení.
- Základní jednotku postavte styčnými body (styčnými talířky nastavitelných patek a především patkami základního rámu pod sloupem) na rovné podklady, které rozloží zatížení a srovnejte ji dle obr. 26 a obr. 27. (dbejte na nosnost podkladu)
- První kotvení sloupu se instaluje ve výšce ca 4 m.
- Základní rám musí být proti posunutí zajištěn minimálně na 2 styčných talířcích nastavitelných patek. Pokud nelze základní rám sešroubovat, musí se první kotvení sloupu umístit ve výšce ca 1 m (viz montážní schéma).

### POZOR

Základní rám musí styčnými plochami pod sloupem dosedat na plochu  $0,5 \text{ m} \times 0,5 \text{ m} = 0,25 \text{ m}^2$ , nastavitelné patky slouží pouze k uvedení výtahu do správného stavu, ne k přenesení sil ze sloupových dílů.

- Základní sloupy od začátku vyrovnávejte pomocí vodováhy do svislé polohy. Toto je nutné zkontrolovat také při instalaci každého kotvení sloupu.
- Musí být dodrženy bezpečné vzdálenosti k pohyblivým dílům přístroje, a to min. 50 cm.
- Podle montážní výšky použijte kabelový zásobník s vlečným kabelem 25 m, 50 m, 75 m nebo 100 m.
- Demontujte vyrovnávací desku (žlutá) na saních (jen, když z transportních důvodů není namontovaný kabelový zásobník)
- Držák vlečného kabelu (4) (místo vyrovnávací desky) připevněte pomocí 4 spojovacích šroubů M 8 k saním, pro odlehčení tahu namontujte kabelovou sponu (M 5), zástrčku (5) zapojte do zásuvky na spínací skříňce na saních a zajistěte ji objímkou.
- Nasad'te kabelový zásobník (3) na základní rám a přišroubujte jej pomocí obou lešenářských spojek ke kulaté trubce sloupu.
- Kabelový zásobník vyrovnejte tak, aby se vlečný kabel pohyboval středem vodícího kruhu.

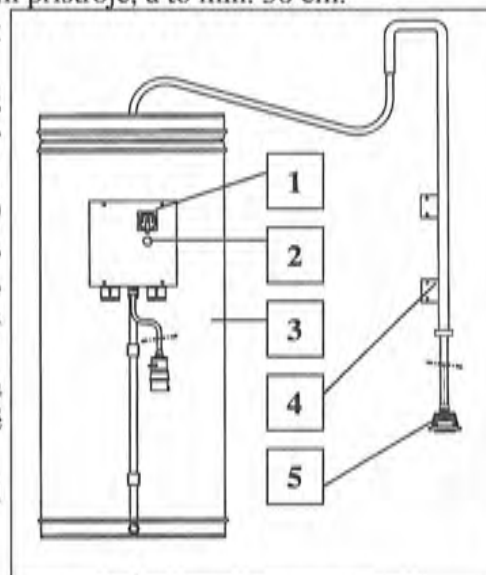

Obr. 22 kabelový zásobník

- Po zapnutí hlavního vypínače (1) se musí na kabelovém zásobníku rozsvítit zelená kontrolka (2), která ukazuje, že je přístroj připraven k provozu.

### Pokud světelná kontrolka nesvítí, zkontrolujte následující body:

- Došlo k výpadku fáze?
- Nejsou špatně zapojené fáze?
- Při špatném pořadí fází je nutné je opravit na měniči fází (zástrčka síťového kabelu), a to tím způsobem, že pomocí šroubováku otočíte dva kolíčky zástrčky o  $180^\circ$ .
- Je vlečný kabel připojen k saním?
- Jsou v pořádku pojistky ve spínací skříňce kabelového koše (F1, F3, F4)?



**Před otevřením spínací skříňky nejprve vytáhněte zástrčku ze sítě!**

### 9.3 Prodloužení sloupových dílů a ukotvení k budově

Při postavení přístroje před lešením se musí provést ukotvení k budově.

#### **UPOZORNĚNÍ**

Ukotvení může být provedeno také přímo k lešení, pokud toto lešení prokáže možnost dodatečného zatížení (viz. kotevní sly).

#### 9.3.1 Montáž sloupových dílů do výšky ca 4 m

#### **POZOR**

- Sloupové díly od začátku vyrovnávejte pomocí vodováhy do svislé polohy. Toto je nutné zkontrolovat také při instalaci každého kotevní sloupu.



**Je nutné respektovat následující body:**

- montážní pracovníci jedou nahoru v plošině, obsluha výtahu je prováděná prostřednictvím plošinového ovládání;
- na začátku montáže, dokud ještě není namontované druhé kotvení sloupu (ve výšce ca 10 m), je max. nosnost 250 kg;

Montáž přístroje probíhá z plošiny a z lešení. Pokud lešení není k dispozici, musí se použít montážní můstek (viz kap. 6.6.1).

Na začátku stojí plošina na zemi:

- U vysoké nakládací rampy uvolněte bezpečnostní západku a rampu otevřete.
- Na plošinu naložte sloupové díly, díly pro sloupové kotvení a nářadí (**max. 250 kg**).
- Nakládací rampu zevnitř zavřete a dbejte na úplné zaklapnutí bezpečnostní západky.
- Posuvný plech před ovládním uvnitř plošiny vysuňte nahoru a uzamkněte jej zámkem a klíč pro montáž výtahu na spínači plošinového ovládání otočte nahoru na „ZAPNUTO“ (pozice 1).

**UPOZORNĚNÍ** Otevřené nakládací rampy nebo spuštěný montážní kryt předem zavřete, neboť přerušují ovládání.



**Před vyjetím nákladní plošiny nahoru zkontrolujte, zda základní jednotka stojí bezpečně. Při jízdě se nenaklánějte přes boční stěny nákladní plošiny.**

- Stiskněte tlačítko NAHORU (na plošinovém ovládní) a vyjed'te s výtahem nahoru, dokud bezkontaktní spínač na konci sloupu jízdu nezastaví.
- Montážní kryt lehce nadzdvihněte, vytáhněte dopředu a spus'te jej.



- 1,5 m sloupový díl (1) se šrouby s okem nahoru nasadíte na základní sloup (2).

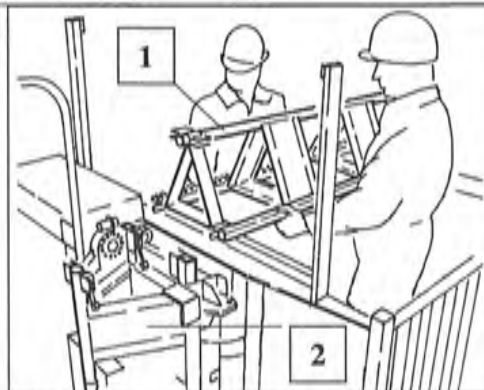

Obr. 23 nasazení sloupových dílů

- Čtyři šrouby s okem (1) vyklepnete nahoru a pevně je utáhněte, utahovací moment **150 Nm**.

### UPOZORNĚNÍ

Vodící díly na čtyřhranných trubkách sloupu jsou konstruovány tak, že montovaný sloup za ně může být zavěšen a oběma montéry vyklopen nahoru tak, až zapadne do úchyťů.

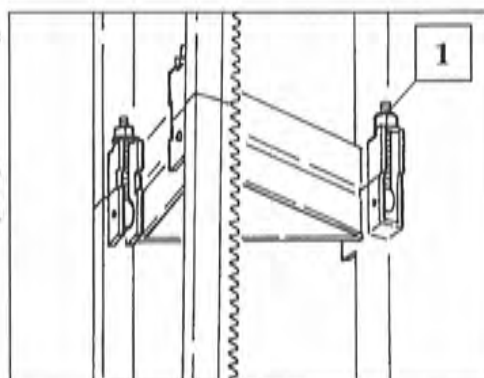

Obr. 24 upevnění sloupových dílů

- Pokud je používán kabelový zásobník na horním konci bez vodícího kruhu, musí být ca 1 m nad kabelovým zásobníkem namontován vodič vlečného kabelu (1) (provedení s gumovými lamelami), aby se zajistilo navíjení vlečného kabelu v kabelovém zásobníku.

Montáž vodiče vlečného kabelu - viz kap. 9.3.3

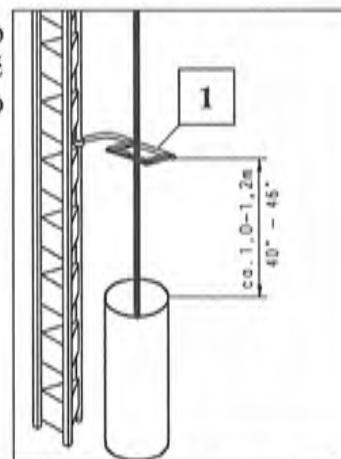

- Montážní kryt vysuňte nahoru a zavěste.
- Stiskněte tlačítko NAHORU a vyjed'te až na konec nasazeného sloupového dílu.
- Nasad'te další sloupový díl a přišroubujte ho.
- Aniž byste jeli dále, můžete nyní namontovat první kotvení sloupu ve výšce cca 4 m.

- Sloupové kotvení (1) zaved'te zpředu do sloupu (2) a lešenářskou spojku (3) připevněte ke kulaté trubce sloupu (utahovací moment **50 Nm**).
- Rozevřete lešenářské spony (5) a vložte teleskopickou trubku (4). Spony zaklapněte a sešroubujte jen tak, aby bylo možné trubku posouvat.
- Pro nastavení úhlu uvolněte matice pod sponami trubky (5) a jednu sponu trubky posuňte v podélném otvoru.
- Všechny 4 matice opět pevně utáhněte.

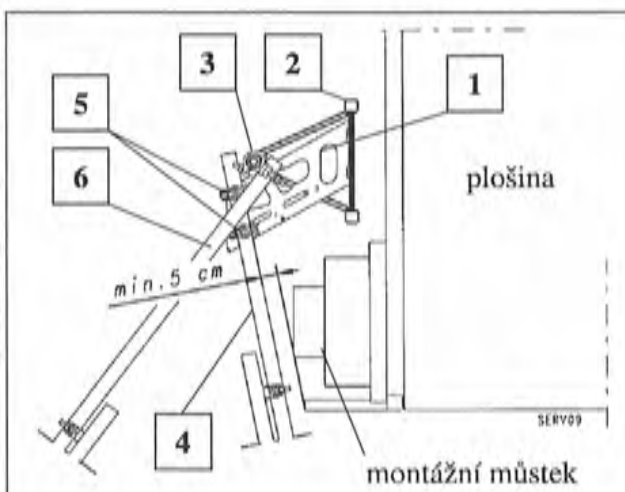

Obr. 25 kotvení sloupu

- Minimální vzdálenost k montážnímu můstku je 5 cm. Upevňovací desku připevněte ke zdi pomocí hmoždinek příp. ji přišroubujte průchozími šrouby (viz také tab. kotvení síly).

**UPOZORNĚNÍ**

Je-li vzdálenost k budově větší (např. předsunuté lešení), je nutné použít prodlužovací trubky (viz obr. 26).



**Volné konce trubek od sloupového kotvení nesmí přechínat přes průřez sloupu! Nebezpečí kolize! (viz obr. 25)**

- Teleskopickou trubku (6) připevněte pomocí nepohyblivé (tuhé) lešenářské spojky na vnitřní stranu kulaté trubky sloupu (utahovací moment **50 Nm**), vytáhněte ji ke zdi a tam ji rovněž ukotvěte. Zvolte co největší vodorovnou vzdálenost mezi oběma kotevními trubkami na zdi. (Minimální vzdálenost obou upevňovacích desek se řídí vzdáleností mezi sloupem a budovou, při větší vzdálenosti použijte prodlužovací trubky).

**UPOZORNĚNÍ**

Je nutné zkontrolovat svislé a pravoúhlé vyrovnaní sloupu a případně je zkorigovat.

- Svislé vyrovnaní sloupu se provádí posunutím kotevních trubek ve sloupovém kotvení příp. lešenářské spojce.
- Pravoúhlé vyrovnaní sloupu lze provést pomocí obou lešenářských spojek (obr. 25 poz. 5).

**9.3.2 Kotevní síly a potřebná plocha**

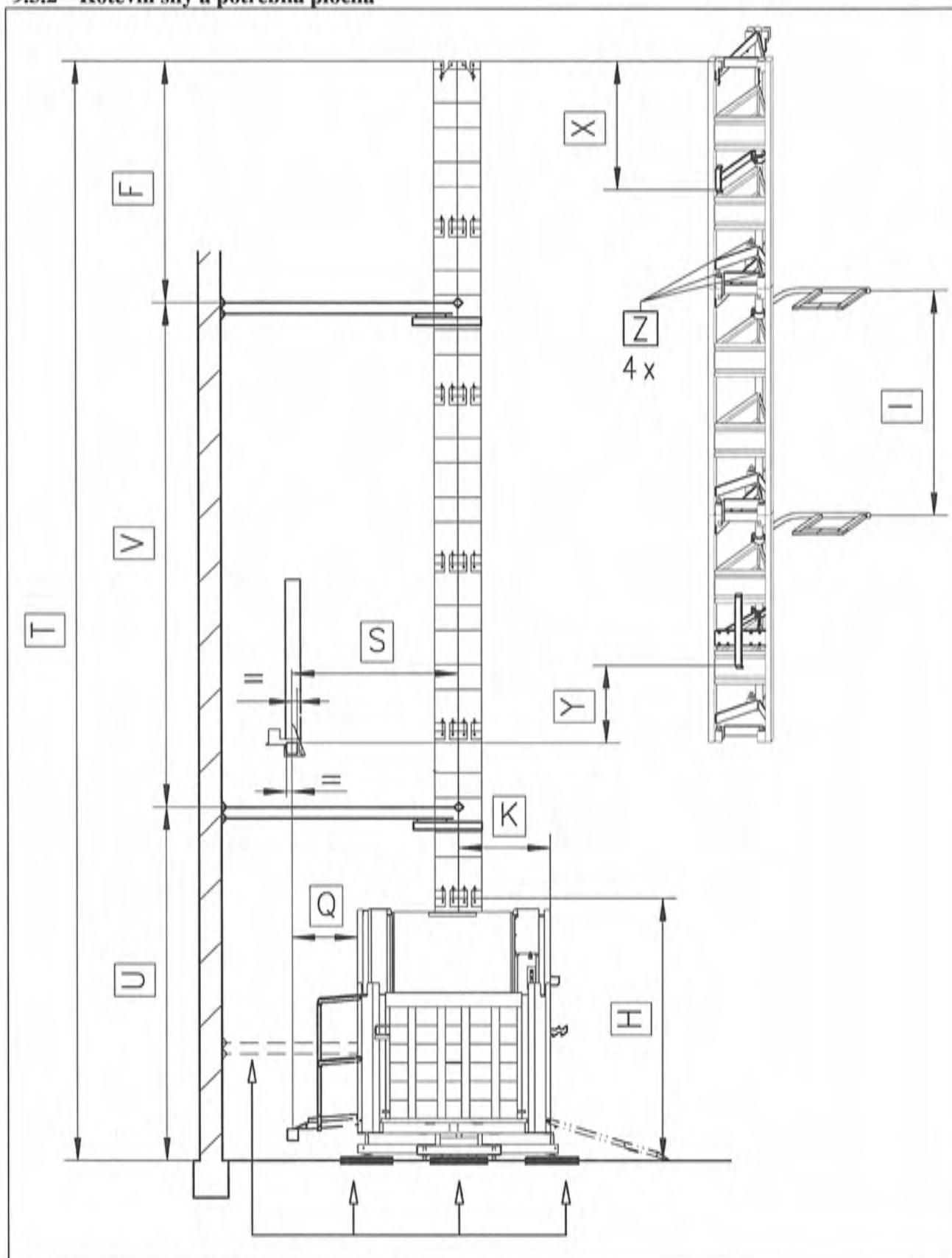

Obr. 26 celkový přehled s vertikálními vzdálenostmi

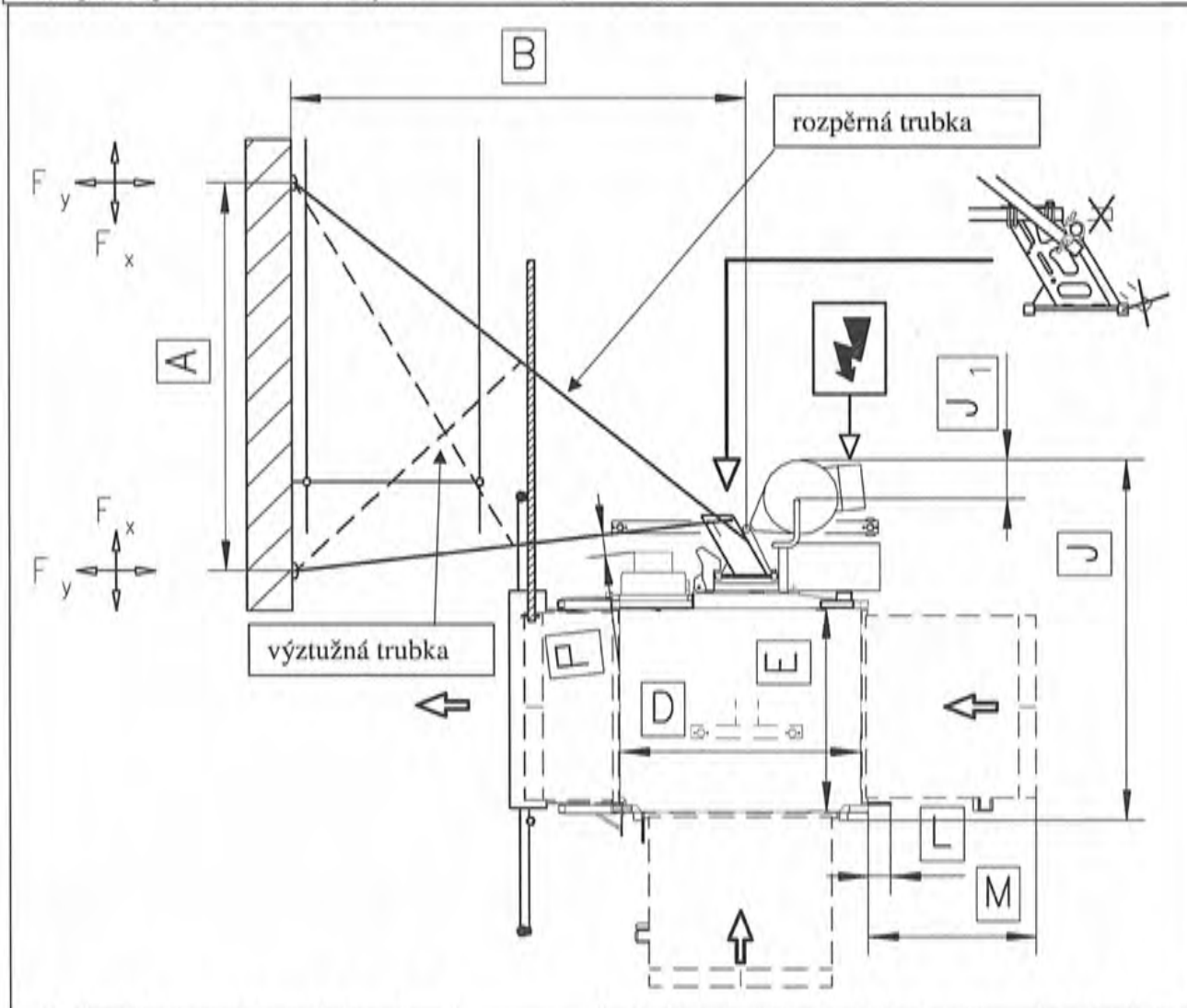

<b>A</b>	vzdálenost mezi kotveními na zdi		<b>M</b>	přesah otevřené nakládací rampy	1,11 m / 3'8"
<b>B</b>	vzdálenost středu kulaté trubky sloupu ke zdi		<b>P</b>	min. vzdálenost mezi zavřeným montážním můskem a upevňovací trubkou	> 0,1 m / 4"
<b>D</b>	užitečná šířka plošiny	1,6 m / 5'4"	<b>Q</b>	rohový sloupek plošiny ke středu traverzové trubky výstupu do patra	0,58 m / 1'11"
<b>E</b>	užitečná hloubka plošiny	1,4 m / 4'8"	<b>S</b>	vzdálenost středu kulaté trubky sloupu ke středu traverzové trubky výstupu do patra	1,48 m / 4'11"
<b>F</b>	max. přečnívající sloup	3 m / 10"	<b>T</b>	max. montážní výška	≤ 100 m / 330'
<b>H</b>	výška základní jednotky	2,3 m / 7'8"	<b>U</b>	výška 1. sloupového kotvení	≤ 4 m / 13'4"
<b>I</b>	max. vzdálenost vodičů kabelu	6 m / 20'	<b>V</b>	svislá vzdálenost ostatních sloupových kotvení	≤ 6 m / 20'
<b>J</b>	hloubka základní jednotky (bez čelní rampy)	2,4 m / 8'	<b>X</b>	vzdálenost plošiny nouzového koncového spínače ke konci sloupu	> 1,26m / 4'2"
<b>J<sub>1</sub></b>	vzdálenost kabelového zásobníku k vlečnému kabelu	0,254 m / 10'	<b>Y</b>	vzdálenost od podlahy patra k plošině koncového spínače pro zastavení v patře	0,38m / 1,25ft
<b>K</b>	vzdálenost středu kulaté trubky sloupu k rohovému sloupku u nakládací rampy	0,81 m / 2'8"	<b>Z</b>	utahovací moment spojovacích šroubů sloupu	150 Nm / 110lbf.ft
<b>L</b>	přesah zajišťovacího háku	0,15 m / 6"			

Obr. 27 kotvení a potřebná plocha

V následujících tabulkách jsou uvedeny kotevní síly v závislosti na příslušném stanovišti (viz mapa větrů), montážní výšce a montážní situaci. Uvedeny jsou nejvyšší vyskytující se síly zobrazené montážní geometrie, které ještě neobsahují žádné bezpečnostní faktory.

Pokud se změní montážní geometrie zobrazená na obr. 27, je nutné si vyžádat odpovídající kotevní síly.

### 9.3.2.1 Kotevní síly při montáži před zdí

**A = 1,2 m; B = 1,6 m; vzdálenost kotvení V = 6 m**

Hodnoty v tabulce platí pro jednu kotevní trubku.

**nosnost = max. 500 kg (výhradně pro 500 Z/ZP s pohonem 230 V)**

větrná oblast	nejvyšší kotvení přesah sloupu 3m		ostatní kotvení příp. nejvyšší kotvení bez přesahu sloupu)	
	$F_x$	$F_y$	$F_x$	$F_y$
A / B / C	5,4 kN	7,4 kN	3,3 kN	4,6 kN
D	6,8 kN	9,1 kN	4,2 kN	5,6 kN
E	8,6 kN	11,5 kN	5,3 kN	7,0 kN

**nosnost = max. 850 kg (500 Z/ZP s pohonem 400 V)**

větrná oblast	nejvyšší kotvení přesah sloupu 3m		ostatní kotvení příp. nejvyšší kotvení bez přesahu sloupu)	
	$F_x$	$F_y$	$F_x$	$F_y$
A / B / C	6,6 kN	9,0 kN	4,1 kN	5,5 kN
D	6,8 kN	9,1 kN	4,2 kN	5,6 kN
E	8,6 kN	11,5 kN	5,3 kN	7,0 kN

### 9.3.2.2 Kotevní síly pro montáž před lešením

**A = 2,5 m; B = 2,5 m; vzdálenost kotvení V = 6 m**

Hodnoty v tabulce platí pro jednu kotevní trubku.

**nosnost = max. 500 kg (výhradně pro 500 Z/ZP s pohonem 230 V)**

větrná oblast	nejvyšší kotvení přesah sloupu 3m		ostatní kotvení příp. nejvyšší kotvení bez přesahu sloupu)	
	$F_x$	$F_y$	$F_x$	$F_y$
A / B / C	5,4 kN	5,7 kN	3,3 kN	3,5 kN
D	6,8 kN	6,8 kN	4,2 kN	4,2 kN
E	8,6 kN	8,6 kN	5,3 kN	5,3 kN

**nosnost = max. 850 kg (500 Z/ZP s pohonem 400V)**

větrná oblast	nejvyšší kotvení přesah sloupu 3m		ostatní kotvení příp. nejvyšší kotvení bez přesahu sloupu)	
	$F_x$	$F_y$	$F_x$	$F_y$
A / B / C	6,6 kN	6,9 kN	4,1 kN	4,2 kN
D	6,8 kN	6,9 kN	4,2 kN	4,2 kN
E	8,6 kN	8,6 kN	5,3 kN	5,3 kN



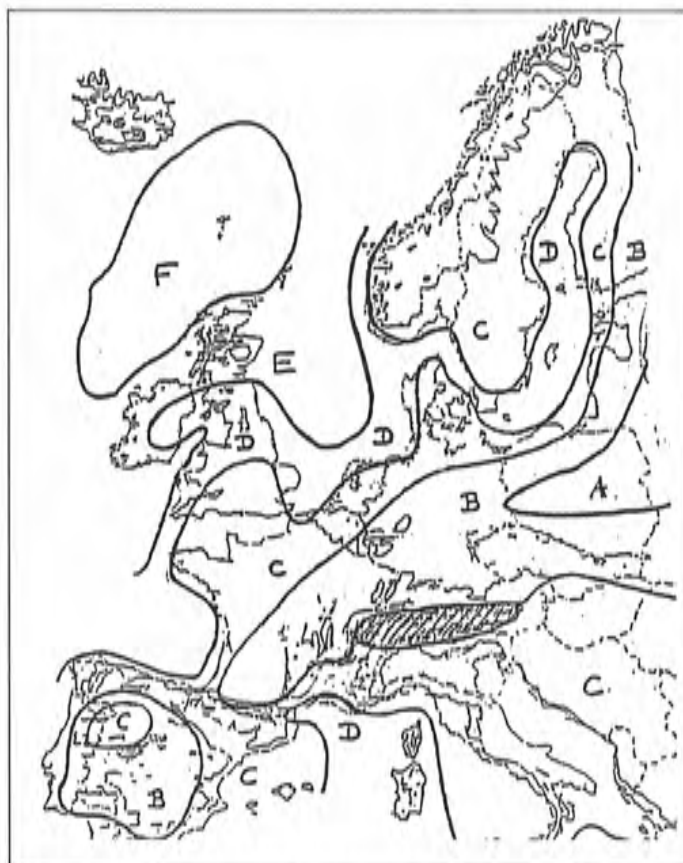

montážní výška H [m]	tlaky větru pro geografické regiony [N/m <sup>2</sup> ]			
	A/B	C	D	E
0<H≤10	544	741	968	1225
10<H≤20	627	853	1114	1410
20<H≤50	757	1031	1347	1704
50<H≤100	879	1196	1562	1977
100<H≤150	960	1306	1706	2159

Obr. 28 evropská mapa větrů

### 9.3.2.3 Výztužné trubky

Při určitých montážních situacích (příliš velké vzdálenosti ke kotevním bodům) může být nutné chránit kotevní trubky před vybočením pomocí přídatných výztužných trubek.

Tabulka platí pro hladké jednoduché ocelové trubky **bez spoje**.

Ø 48,3 x 3,25 – St 37-2 DIN 2448 nebo DIN 2458

Tabulka platí pouze pro uvedené materiály a rozměry trubek.

vzpěrná délka	povolená tlaková síla
100 cm	52640 N
150 cm	38960 N
200 cm	26720 N
250 cm	18660 N
300 cm	13580 N
350 cm	10280 N
400 cm	8030 N
450 cm	6460 N
500 cm	5290 N
550 cm	4410 N
600 cm	3730 N
650 cm	3200 N
700 cm	2770 N
750 cm	2420 N
800 cm	2140 N
850 cm	1900 N

Prostřednictvím kotevních sil uvedených v tabulkách je třeba vypočítat skutečné tlakové síly v trubce.

Pokud dojde k překročení uvedených tlakových sil u uvedené vzpěrné délky, je nutné učinit dodatečná opatření proti vybočení.

### 9.3.3 Montáž sloupových dílů ve výšce od 4 m do 10 m

- Vyjed'te nahoru a namontujte další sloupový díl, viz také obr. 23 obr. 24.

#### Vodič vlečného kabelu

Je nutné instalovat vodiče vlečného kabelu, aby bylo zajištěno, že se vlečný kabel bude bez problémů ukládat do kabelového zásobníku. Čím je stanoviště výtahu náchylnější na větry, tím kratší musí být vzdálenosti vodičů vlečného kabelu. **Doporučená vzdálenost: 6 m.**

- Vodiče vlečného kabelu (1) umístěte ve vzájemné vzdálenosti max. 6 m.
- Vodiče vlečného kabelu (1) s gumovými lamelami přišroubujte ke kulaté trubce sloupu a vyrovnejte je tak, aby středem procházela trubka vlečného kabelu na saních.



Obr. 29 vodič vlečného kabelu

- Namontujte dva další sloupové díly tak, jak je popsáno výše.



Při montáži sloupu lze po přesahujícím sloupu vyjet max. 5,5 m nad poslední kotvení sloupu (s **max. hmotností 250 kg**) (horní hrana saní až k upevnění sloupu)!

- Namontujte další sloupová kotvení tak, jak je popsáno v kap. 9.3.1.

### 9.3.4 Montáž sloupových dílů ve výšce nad 10 m

Sloup je nyní upevněn minimálně dvěma sloupovými kotveními a proto lze pro další montáž naložit na plošinu **500 kg**.



Od druhého sloupového kotvení (ve výšce ca 10 m) je **max. nosnost 500 kg**.

- Namontujte další sloupové díly tak, jak je popsáno výše.
- Namontujte další sloupová kotvení tak, jak je popsáno výše.
- Namontujte další vodiče vlečného kabelu ve vzdálenostech ca 6 m (viz kap. 9.3.3).

#### Zkontrolujte délku vlečného kabelu!

- Výtah takto postavte do požadované výšky (max. 100 m).

#### Pokyn

Před prvním uvedením do provozu s novými sloupovými díly musíte ozubenou tyč mazat ručně!



**Dodržujte vertikální vzdálenosti:**

- pro sloupová kotvení max. 6,0 m.
- pro vodiče vlečného kabelu ca 6,0 m.

- Při montáži sloupového kotvení vyjed'te do takové výšky, která umožňuje pohodlnou montáž. Přitom můžete vyjet s plošinou (horní hrana saní) je do výšky 5,50 m (s hmotností 500 kg) nad poslední namontované sloupové kotvení.

#### Nájezdová plošina nouzového koncového spínače

- Jako nejvyšší bod pro zastavení, dříve než pastorek pohonu opustí ozubené díly, je nutné namontovat nájezdovou plošinu nouzového koncového spínače (1). Je nutné dodržet minimální vzdálenost 1,25 m k hornímu konci sloupu (pomocí provozního koncového spínače pro jízdu nahoru se výtah na této nájezdové plošině zastaví.)

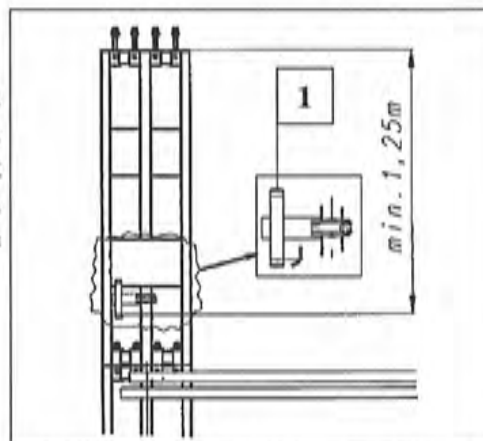

Obr. 30 nájezdová plošina nouzového koncového spínače



**V provozu lze po sloupu vyjet max. 3 m nad poslední sloupové kotvení (sloupové kotvení až po horní hranu saní). Plošina nouzového koncového spínače musí podle toho umísťeta dostatečně nízko.**

#### 9.4 Zajištění místa nakládání a vykládání

Na **všech** místech nakládky a vykládky, kde hrozí nebezpečí zřícení z výšky vyšší než 2 m, musí být umístěny zábrany proti pádu, které zabrání zřícení osob. Pro kontrolované a převzaté transportní plošiny GEDA jsou schválené jenom etážové dveře, které v spojení s plošinou vytvářejí bezpečný přechod k objektu.

Etážové dveře GEDA, č. výr.: 01212, jsou kontrolované a převzaté společně s transportní plošinou GEDA a splňují uvedené požadavky.

**UPOZORNĚNÍ** Montáž výstupu do patra „Comfort“ pro levé či pravé otvírání (od výroby 11.2001) je popsána v návodu k obsluze (č. BL083), který je zaslán spolu s tímto výstupem do patra.

#### 9.5 Patrová nájezdová plošina koncového spínače

- Patrovou nájezdovou plošinu (1) vsad'te do sloupového dílu.
- Nájezdovou plošinu koncového spínače umístěte z nákladní plošiny mezi obě čtyřhranné trubky sloupu a připevněte ji přivařenou lešenářskou spojkou na zadní kulatý konec sloupu.
- Nastavte výšku na 0,38 m od podlahy patra k nájezdovému plechu plošiny.

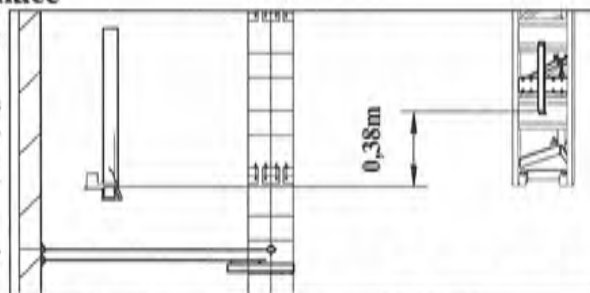

Obr. 7 umístění patrové nájezdové plošiny

## 9.6 Patrové ovládání u stavebního výtahu

Výstup do patra s ovládáním

- Vytáhněte slepou zástrčku ze spínací skříňky na kabelovém zásobníku (viz obr. 11).
- Spusťte kabel se zástrčkou a zapojte ho do spínací skříňky na kabelovém zásobníku.
- Slepou zástrčku zapojte do elektromodulu (u více výstupů do patra do nejvyššího).

Výstup do patra bez ovládání (**Pozor!** Dbejte na národní předpisy)

- Slepá zástrčka zůstane v červeném konektoru na spínací skříňce kabelového zásobníku.
- Ovládání stroje je možné jen prostřednictvím ručního ovládání na spínací skříňce kabelového zásobníku.

## 9.7 Patrové ovládání u transportní plošiny

Při použití přístroje jako transportní plošiny je přístroj ovládán výhradně prostřednictvím plošinového ovládání. Pokud je na místech vykládky namontovaná patrová nájezdová plošina koncového spínače, lze z plošiny stisknout tlačítko ZASTAVIT V PATŘE spolu s tlačítkem NAHORU nebo DOLŮ (viz kap. provoz) a tím zastavit stroj před každým výstupem do patra.

## 9.8 Kontrola po montáži a před každým uvedením do provozu

- Zkontrolujte, zda
  - je ozubený segment dostatečně promazán;
  - byly provedeny předepsané údržbářské práce a kontroly;
  - z převodového motoru neuniká olej;
  - má přívodní kabel dostatečný průměr;
  - souhlasí směr otáček motoru s pohybem tlačítek NAHORU / DOLŮ;
  - pro montážní výšku dostačuje délka vlečného kabelu u kabelového zásobníku;
- je uzavřená nebezpečná oblast u dolního místa nakládky s výjimkou přístupu k prostředkům pro uchycení nákladu;
- jsou k dispozici a zda jsou čitelné informační tabule (viz tab. u technických údajů)
- Proveďte zkušební jízdu s **naloženou** nákladní plošinou a zkontrolujte, zda brzda řádně funguje.
- Zkontrolujte, zda správně funguje plošinové ovládání, ovládání na zemi (ruční ovládání) a (pokud je k dispozici) patrové ovládání.
- Vlečný kabel, síťový kabel a kabely od ovládání nesmí být nijak poškozeny.
- Vyzkoušejte funkci záchytného zařízení prostřednictvím záchytné zkoušky (viz kap. 13.7).
- Klíče od plošinového ovládání předejte oprávněnému a zaškolenému řidiči plošiny.
- Zaškolte řidiče plošiny, předávací protokol a dokumentaci předejte oprávněné osobě (řidiči plošiny) (v předávacím protokolu zaznamenejte jméno řidiče plošiny a nechte jej předávací protokol podepsat).

# 10 Provoz

## 10.1 Bezpečnostní pokyny



**Výtah smí být obsluhován pouze oprávněnou osobou pověřenou provozovatelem výtahu. Tato oprávněná osoba musí být seznámena s návodem k montáži a obsluze, disponovat dostatečnými zkušenostmi a být seznámena se všemi existujícími riziky při manipulaci s výtahem.**

- Uzavřete nebezpečnou oblast okolo výtahu.
- Pod výtahem se nesmí zdržovat žádné osoby.
- V uzavřené oblasti a pod výtahem nesmí být skladovány žádné předměty.

- Obsluhující osoba (viz kap. 3.4)
- Výtah musí být obsluhován mimo nebezpečnou oblast.
- Stroj je nutné vždy zabezpečit před neoprávněným použitím! - Po skončení pracovní doby / o přestávkách ruční ovládání pečlivě uschovejte příp. vypněte hlavní vypínač a zajistěte jej visacím zámkem.
- Pokud se během provozu díky poruše zastaví naložená nákladní plošina, je obsluhující osoba povinna náklad skrýt. – Nikdy nenechávejte naloženou nákladní plošinu stát bez dozoru!
- Provoz výtahu je nutné zastavit při:
  - rychlostech větru nad 72 km/hod. (= síla větru 7 – 8, vítr při bouřce),
  - teplotách pod  $-20^{\circ}\text{C}$ ,
  - poškození nebo jiných poruchách,
  - chybějící pravidelné kontrole (viz kap. 4.3.1).

### 10.1.1 Zvláštní bezpečnostní pokyny pro provoz jako stavební výtah

Stavební výtahy jsou zařízení, které se zřizují na přechodnou dobu a které jsou určeny výhradně pro přepravu nákladů při stavebních pracích.

- Přeprava osob je zakázána!
- Obsluhující osoba musí mít neustále dobrý výhled na nákladní plošinu.

### 10.1.2 Zvláštní bezpečnostní pokyny pro provoz jako nákladní plošina a pravidla pro řidiče plošiny



Řidič plošiny je zodpovědný za dodržování následujících bezpečnostních pravidel.

- Transportní plošina je ovládána výhradně prostřednictvím plošinového ovládání.
- V blízkosti země je nutná obzvláštní opatrnost.
- Transportní plošinu je nutné vždy zabezpečit před neoprávněným použitím!
- Na plošině může jet max. 5 osob (včetně řidiče plošiny), přičemž se podíl transportovaného materiálu snižuje v závislosti na počtu osob, max. zatížení plošiny je 500 kg.

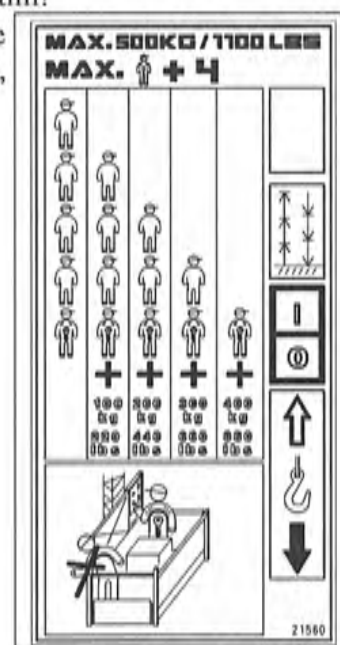

Obr. 8 tabulka zatížení



### 10.1.3 Pravidla pro spolucestující osoby (transportní plošina)

- respektujte pokyny řidiče plošiny;
- nevyklánějte se přes stěny plošiny a nechtejte se za předměty mimo plošinu (lešení atd.);
- nestoupejte na transportovaný materiál

### 10.1.4 Pravidla pro pracovníky na zemi

- pod strojem se nesmí zdržovat žádné osoby; na staveništi zajistěte vhodné ohraničení nebezpečné oblasti;
- materiál uskladněte v bezpečné vzdálenosti min. 50 cm od pohyblivých částí nákladní plošiny;
- v uzavřené oblasti a pod výtahem nesmí být skladovány žádné předměty;

### 10.1.5 Pravidla pro nakládání a vykládání plošiny

- na místech nakládky od výšky 2,0 m musí být zábrany proti pádu, které zabrání zřícení osob (namontujte výstup do patra);
- dveře u výstupu do patra smějí být otevřeny jen až po úplném vyklopení nakládací rampy;
- nákladní plošinu je třeba vždy nakládat tak, aby přístupy k nakládání a vykládání jakož i místo ovládání zůstaly volné;
- náklad musí být na nákladní plošině rovnoměrně rozmístěn;
- Dlouhé díly nesmí při transportu vyčnívat z nákladní plošiny.
- Náklad je třeba umístit bezpečně. Materiál, který má tendenci klouzat nebo je vyšší než plošina příp. by mohl spadnout, musí být zabezpečen. Myslete na to, že může náhle zafoukat vítr.

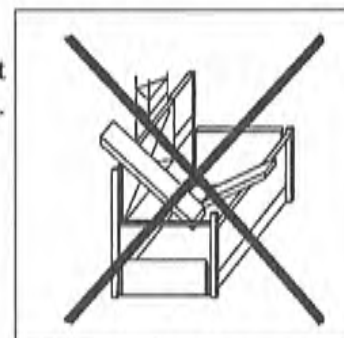

Obr. 33 správné naložení plošiny

### **POZOR**

Brzdící páka nesmí být v žádném případě použita ke spuštění plošiny při provozu, je určena pouze pro nouzový případ (viz kap. 12.1).

- Respektujte také bezpečnostní pokyny v kap. 4.

## 10.2 Bezpečnostní kontrola

### Před zahájením práce

Proveďte zkušební jízdu s **prázdnou** nákladní plošinou a zkontrolujte, zda je celé pojezdové ústrojí nákladní plošiny volné.

Nákladní plošina musí ihned zastavit, pokud

- se stiskne **NOUZOVÝ VYPÍNAČ**
- jsou otevřené dveře výstupu do patra (pouze při použití s elektromodulem (příslušenství))
- se najede na koncový spínač pro směr **DOLŮ**
- se najede na horní **NOUZOVOU KONCOVOU** nájezdovou plošinu nebo saně dosáhnou konce sloupu.

Výtah nesmí vyjet, pokud

- je výtah přetížený (svítí kontrolka)
- je otevřená nakládací nebo vykládací rampa
- je spuštěná montážní krytana
- je otevřená montážní můstek
- je spuštěné záchytné zařízení.

Jako stavební výtah nesmí stroj automaticky jet dál, pokud

- voličový spínač je nastaven na „HAND“ (ruční ovládání pozice I)
- se nákladní plošina nachází v blízkosti země (cca 2 m) nezávisle na pozici voličového spínače.

V blízkosti země (cca 2 m) nesmí být výtah ovládán z výstupu do patra.

### 10.3 Obsluha stavebního výtahu

- Nákladní rampy, závory a montážní můstek musejí být zavřené a zaklapnuté. Montážní krytana musí být zavěšená nahore.
- Hlavní spínač (na skříňovém rozvaděči kabelového zásobníku) otočte na pozici ZAPNUTO.
- Klíč na klíčovém spínači na ovládání na plošině otočte dolů, klíč vytáhněte a zavřete posuvný plech nad ovládáním.

1 = NOUZOVÝ VYPÍNAČ

2 = voličový spínač HAND-AUTOMATIK

3 = tlačítko NAHORU

4 = tlačítko DOLŮ

5 = závěsné tlačítko

- Voličový spínač (2) nastavte na pozici I (HAND):
- Výtah jede pouze, když jsou stisknuta tlačítka NAHORU (3) nebo DOLŮ (4).
- Výtah **přejede** nájezdovou plošinu(y) koncového spínače ve výšce výstupu do patra a zastaví až v nejvyšším patře nebo na horním konci sloupu po dosažení NOUZOVÉ KONCOVÉ nájezdové plošiny.

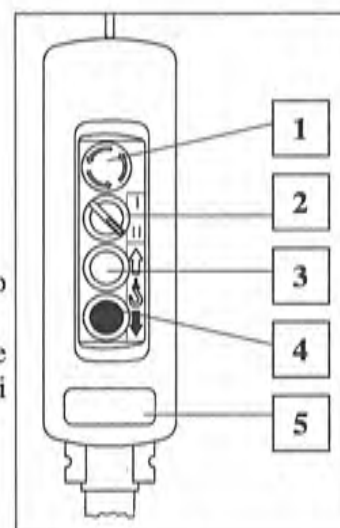

Ruční ovládání

- Volitelný spínač (2) do polohy II (AUTOMATIK):

#### Jízda nahoru

- Výtah jede spodní 2,0 m ze země nahoru pouze, pokud je stisknuté tlačítko NAHORU (3). Po překročení bezpečnostní výšky 2,0 m se musí tlačítko NAHORU (3) uvolnit, a výtah jede automaticky dále až do dalšího patra a tam zastaví.
- Při průběžné jízdě do „druhého patra“ musí být tlačítko NAHORU (3) stisknuto tak dlouho, dokud se nepřejede nájezdová plošina koncového vypínače prvního patra.

#### Jízda dolů

- Stiskněte tlačítko DOLŮ (4) a uvolněte je. – Výtah jede až dolů do bezpečnostní výšky cca 2,0 m.
- Zbývající 2,0 m lze sjet dolů pouze s ovládáním na zemi, je nutné držet stisknuté tlačítko DOLŮ (4) (bezpečnostní ovládání).

### 10.3.1 Jízda do patra

- Stiskněte tlačítko NAHORU (3) a uvolněte je.
- - Výtah jede k další nájezdové plošině (voličový spínač (2) ručního ovládní pozice II).
- Zábranu nad nakládací rampou zmáčkněte k nákladní plošině a otočte nahoru, nákladní rampa se automaticky otevře a stiskne plech podlážky u výstupu do patra dolů.
- Uvolněte bezpečnostní zarážku výstupu do patra (viz návod k obsluze výstupu do patra) a posuňte dveře ke straně.
- Naložte příp. vyložte plošinu.
- Zavřete opět dveře výstupu do patra, bezpečnostní zarážka tak zaskočí (1).
- Zavřete nakládací rampu.
- Stiskněte tlačítko DOLŮ (ruční ovládní umístěné v přízemí příp. elektromodul výstupu do patra) – prázdná nákladní plošina jede dolů k bezpečnostnímu zastavení ve výšce 2,0 m nad zemí.

### 10.4 Ovládní jako transportní plošina

- Transportní plošina může být obsluhována pouze z plošiny pomocí bezpečnostního ovládní. Transportní plošina jede jediň tehdy, když je stisknuté tlačítko ovládní.
- Na plošinu se smí vstoupit a opustit ji pouze u instalovaných výstupů do patra.
- Hlavní spínač (u skříňového rozvaděče kabelového zásobníku) otočte na pozici ZAPNUTO.
- Nákladní rampy, závory a montážní můstek musejí být zavřené a zaklapnuté. Montážní krytana musí být zavěšená nahoře.
- Posuvný plech nad ovládním na plošině posuňte nahoru a zajistěte zámkem. Zasuňte klíč do klíčového spínače ovládní a otočte ho nahoru (pozice 1).

1 = NOUZOVÝ VYPÍNAČ

2 = tlačítko pro zastavení v patře

3 = klíčový spínač → pozice dole (0 = vypnuto)  
→ pozice nahoře (1 = zapnuto)

4 = tlačítko NAHORU

5 = tlačítko DOLŮ

- Při jízdě plošiny nahoru stiskněte tlačítko NAHORU (4) drücken a podržte je stisknuté.

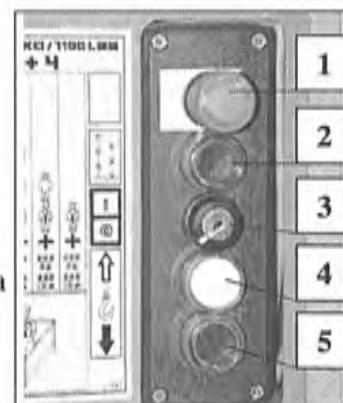

- Zastavení plošiny při jízdě nahoru:
  - Uvolněte tlačítko NAHORU (4).
  - Plošina dosáhne nájezdové plošiny nouzového koncového vypínače a automaticky se zastaví. Poté je možná následná jízda dolů.
- Při jízdě plošiny dolů stiskněte tlačítko DOLŮ (5) a podržte je stisknuté.
- Zastavení plošiny při jízdě dolů
  - uvolněte tlačítko DOLŮ (5).
  - Plošina jede dolů a automaticky se zastaví cca 2 m nad zemí. Na cca 3 sekundy se spustí výstražný tón. Během této doby je ovládní přerušené.



**Řidič plošiny smí pokračovat v jízdě, až když se přesvědčil, že je jízdni dráha dolů volná.**

- Znovu stiskněte tlačítko (5) a podržte je stisknuté, až plošina automaticky zastaví pomocí koncového spínače na zemi. Poté lze opět vyjet nahoru.

- Pokud máte opustit plošinu kvůli nakládce a vykládce na výstupu (výstupu do patra), musí se plošina zastavit tak, aby byla na stejné úrovni s dveřmi v patře.
- Pokud je instalována nájezdová plošina pro zastavení v patře (viz kap. 9.4), lze plošinu zastavit pomocí tlačítka pro zastavení v patře (2), které se stiskne spolu s tlačítkem NAHORU nebo DOLŮ před dosažením výstupu do patra.
- Nejprve uvolněte směrové tlačítko (4 nebo 5) a poté tlačítko pro zastavení v patře (nebo obě současně).

### **UPOZORNĚNÍ**

Tlačítko pro zastavení v patře aktivuje koncový vypínač v patře v obou směrech. Po opětovném stisknutí směrových tlačítek (4 nebo 5) se pokračuje v jízdě nahoru nebo dolů.

### **10.5 Zastavení v nouzovém případě**

- V situacích, které představují nebezpečí pro obsluhu stroje nebo pro výtah, lze nákladní plošinu zastavit stisknutím NOUZOVÉHO VYPÍNAČE (1).
- NOUZOVÝ VYPÍNAČ (1) je na každém ovládacím panelu na plošině a na ručním ovládacím panelu.

### **UPOZORNĚNÍ**

NOUZOVÉ VYPÍNAČE jsou opatřeny zajišťovacím mechanismem a zůstávají stisknuté, dokud se ručně opět neuvolní (červený knoflík otočte doprava a vytáhněte).

### **10.6 Přerušování práce – ukončení práce**

- Nákladní plošinu spusťte tlačítkem DOLŮ (4) do spodní pozice a vyložte.
- Klíč u klíčového spínače (ovládání na plošině) otočte dolů a vytáhněte. Posuvný plech stáhněte dolů a zajistěte zámkem.
- Otočte hlavní vypínač do pozice VYPNUTO a zajistěte visacím zámkem.
- Vytáhněte zástrčku ze sítě.

## **11 Demontáž**

**Pro demontáž platí stejná pravidla a bezpečnostní upozornění jako je popsáno v kap. 9**

Demontáž probíhá v zásadě v opačném pořadí než montáž, dále je nutné respektovat:

- nejprve demontujte výstupy do patra (nejdříve instalujte 3-dílnou ochranu)
- Nejprve zkontrolujte, zda jsou všechny spojovací šrouby sloupu v záběru.
- Nákladní plošina se zastaví tak, že se spoj rozebíraného sloupového dílu nachází nad horní hranou saní.
- Ukotvení sloupu uvolněte, až když se nad ukotvením nenacházejí žádné díly sloupu.
- V průběhu demontáže vždy vykládejte nákladní plošinu (při přetížení výtah nejede).

**UPOZORNĚNÍ** Naložení výtahu na přívěs viz kapitola 8.3.

## 12 Porucha – příčina – odstranění



**Poruchy smějí odstraňovat pouze odborníci! Před každým hledáním poruchy svezte plošinu pokud možno dolů a náklad vyložte!**

**Před zahájením prací na elektrickém zařízení výtahu vypněte hlavní vypínač a vytáhněte zástrčku ze sítě. Pokud se vyskytnou poruchy, které ohrožují bezpečnost provozu, okamžitě provoz zastavte!**

Při poruše zkontrolujte následující:

- Je přívod ze sítě funkční?
- Je zapnutý hlavní vypínač u kabelového zásobníku?
- Jsou pojistky v rozdělovači stavebního proudu? (16 A, setrvačný)
- Máte správný prodlužovací kabel (5 x 2,5 mm<sup>2</sup>)?
- Svítí zelená kontrolka u kabelového zásobníku? – pokud ne, viz kapitola 7.2 – elektrická přípojka
- Jsou tlačítka NOUZOVÉHO VYPÍNAČE na ovládání odblokována?
- Jsou zavřené a zajištěné obě nakládací rampy?
- Je zavřená montážní krytana?
- Je zavřený montážní můstek?
- Nesvítí červená kontrolka (nákladní plošina je přetížená)?
- Nenajel stroj na nouzový koncový spínač?
- Stroj sjel příliš nízko nebo vyjel příliš vysoko (viz kap. 12.1.2 / 12.1.3)
- Je přibližovací spínač pro kontrolu ozubené tyče ve správné vzdálenosti ke kovu (5 – 7 mm)
- Jsou tlačítka koncového vypínače pro pohyb nahoru a dolů funkční?
- Nespustilo se záchytné zařízení (uvolnění viz kap. 12.2)?
- Zkontrolujte jemnou pojistku na kabelovém zásobníku (primární 2x400 mA, sekundární 1,6 A).
- Je správně zapnutý klíčový spínač na ovládání na plošině vzhledem k druhu provozu?

### **UPOZORNĚNÍ**

Zelená kontrolka nesvítí při:

- špatném pořadí fází
- chybějícím napětí
- přehřátém motoru
- spálené jemné pojistce
- vypojeném konektoru

### **Motor nepodává plný výkon:**

- pokles napětí v síti větší než 10 %
- zvolte přívod s vyšším průměrem vedení
- při přetížení vypne instalovaný tepelný vypínač řídicí proud. Po určité době ochlazování lze pracovat dál (případně zmenšete náklad).

**POZOR** Je nutno zabránit opakovanému přehřátí (přetížení nákladem). – V opačném případě se zkracuje životnost motoru/brzd.



## 12.1 Možnosti poruch v provozu

### 12.1.1 Při výpadku proudu nebo poruše motoru

V takovém případě musí být plošina spuštěna na zem uvolněním motorové brzdy.

- Brzdovou pneumatickou páku (1) vyjměte z držáku (2) a zašroubujte do brzdy.
- Motorovou brzdou uvolněte jemným tahem brzdové páky (1). - Plošina sklouzne dolů.
- Brzdovou páku (1) vraťte zpět do držáku (2).

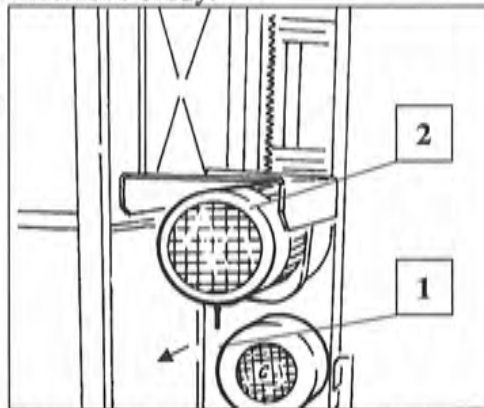

Obr. 34 použití brzdové pneumatické páky



S ruční pneumatickou pákou zacházejte velmi opatrně, abyste zabránili spuštění záchytné brzdy. Plošinu spouštějte pomalu! Jakmile se spustí záchytná brzda, nelze již ve spuštění plošiny pokračovat a plošina se musí nadzdvihnout.

### 12.1.2 Plošina vyjede příliš vysoko

Nouzový koncový spínač nákladní plošiny může dosáhnout horní nájezdové plošiny nouzového koncového vypínače, když

- je horní koncový vypínač defektní,
- je porucha na elektrickém zařízení.

#### Opatření:

- Spusťte motorovou brzdou ruční pneumatickou pákou (viz kap. 12.1.1)

### 12.1.3 Plošina sjede příliš nízko

Nouzový koncový vypínač nákladní plošiny může dosáhnout spodní nájezdové plošiny nouzového koncového vypínače, když

- je vzduchová mezera brzdy příliš velká,
- je koncový vypínač pro směr DOLŮ defektní,
- je porucha na elektrickém zařízení
- nákladní plošina je přetížena.

#### Opatření:

- Vytáhněte slepou zástrčku (1) z konektoru (2) za skříňovým rozvaděčem saní.
- Zapojte ovládání záchytné brzdy (3) do konektoru (2) za skříňovým rozvaděčem saní. Poté stiskněte tlačítko NAHORU. – Nyní vyjede výtah z nouzové koncové pozice nahoru.
- Po uvolnění výtahu ovládání opět vytáhněte a zapojte slepou zástrčku.

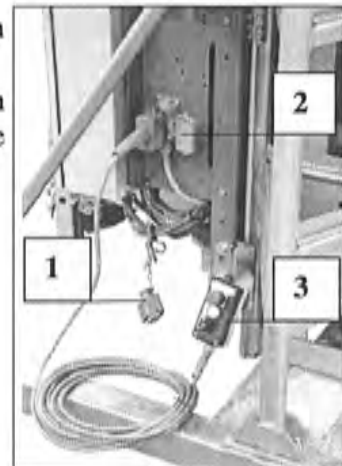



Je nutné, abyste stiskli (bílé) tlačítko NAHORU, jelikož se tímto ovládním překlene nouzový koncový spínač. Otočným tlačítkem se uvolní brzda motoru a motor lze svézt dolů.

- Objeví-li se tento efekt opakovaně, ačkoli není prostředek pro umístění nákladu přetížen, nechejte brzdou překontrolovat odborníkem popř. znovu nastavit.

#### 12.1.4 Spustilo se výstražné zařízení proti přetížení

Výtah je vybaven výstražným zařízením proti přetížení, které při přetížení plošiny zabrání rozjetí se výtahu. Při přetížení plošiny se rozsvítí na skříňovém rozvaděči saní červená kontrolka.

#### Když se rozsvítí červená kontrolka

- Snižte hmotnost nákladu na plošině, dokud červená kontrolka nezhasne. – Teprve poté může výtah jet.

#### 12.2 Spustila se záchytná brzda

Výtah je vybaven záchytnou brzdou, která zabrzdí plošinu při překročení rychlosti. Při spuštění záchytné brzdy není další jízda možná.



Nejprve musí všechny osoby opustit plošinu. Je nutné zjistit příčinu spuštění záchytné brzdy, zajistit plošinu a odstranit závadu, a teprve poté smí být záchytná brzda uvolněna!

#### Uvolnění záchytné brzdy

- Vytáhněte slepou zástrčku z konektoru za skříňovým rozvaděčem saní.
- Zapojte ovládání záchytné brzdy do konektoru za skříňovým rozvaděčem saní (viz kap. 13.7). Poté stiskněte tlačítko NAHORU. – Nyní vyjede výtah z nouzové koncové pozice nahoru
- Uvolněte bezpečnostní matku (1) u záchytné brzdy.
- Ochranný kryt (2) záchytné brzdy otáčejte doleva tak dlouho, dokud jazýček koncového vypínače (3) nezapadne do drážky ochranného krytu (2).
- Bezpečnostní matku (1) opět utáhněte.
- Výtah je opět připraven k provozu.

4 = informační štítek

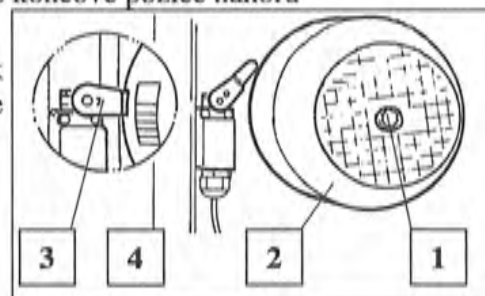

Obr. 35 záchytné zařízení

- Po jízdě naprázdno ovládání opět vytáhněte.
- Zkontrolujte záchytnou brzdou z hlediska poškození, zjistěte příčinu spuštění záchytné brzdy a tuto příčinu odstraňte.
  - Kontrolu záchytné brzdy smí provádět pouze odborník.
  - Je nutné uvolnit bezpečnostní matku (1) u záchytné brzdy, odejmout ochranný kryt (2) a zkontrolovat záchytnou brzdou, zda není poškozená.
  - Ochranný kryt (2) se opět nasadí, aby jazýček koncového vypínače (3) zapadl do drážky ochranného krytu (2).
  - Bezpečnostní matka (1) se opět utáhne.



Jízda dolů je mechanicky blokována záchytnou brzdou a může se v ní pokračovat až po krátkém vyjetí nahoru!

## 13 Údržba



Údržbové práce smí provádět pouze odborníci. Je nutno zajistit ekologickou likvidaci mazadel a vyměňovaných dílů.

Zjištěné změny nebo závady musí být okamžitě oznámeny provozovateli výtahu nebo jím pověřeným osobám. Výtah v případě nutnosti ihned vypněte a zabezpečte.

### 13.1 Denní čištění

- Výtah očistěte od špíny.
- Přibližovací spínač (na krytu ozubeného řemene pohonu) očistěte od tuku a špon.
- Vyčistěte kabelový zásobník (v zimě jej udržujte bez sněhu a ledu).
- Pracoviště kolem výtahu udržujte čisté a uklizené.

### 13.2 Denní kontrola

- Opticky zkontrolujte, zda je celá jízdní dráha plošiny volná.
- Proveďte zkušební jízdu s prázdnou plošinou a zkontrolujte, zda
  - jsou funkční koncové vypínače pro směr nahoru/dolů.
  - fungují pojistky ramp, kývavý pohyb nesmí být při otevřené nakládací rampě možný.
  - funguje tlačítko NOUZOVÉHO VYPNUTÍ.
 Stisknuté tlačítko NOUZOVÉHO VYPNUTÍ musí zabránit jízdě plošiny nahoru popř. dolů!
  - Funguje koncový vypínač (automatická jízda dolů nákladní plošiny musí být vypnuta ve výšce ca 2 m nad zemí, v této oblasti nesmí být výtah ovladatelný z patra)
  - Funguje houkačka? Při jízdě dolů musí plošina cca 2 m nad zemí zastavit, a poté musí zaznít výstražný signál (3 sekundy). (Během této doby je ovládání blokováno). Stejně tak musí výstražný signál zaznít při každém spuštění jízdy dolů pod tyto 2 m.
  - Zastaví se nákladní plošina, když se otevřou dveře výstupu do patra

### 13.3 Týdenní inspekce/údržba

- Zkontrolujte brzdovou dráhu:
- Překontrolujte ozubenou tyč a pastorek pohonu z hlediska opotřebení
- První mazání nebo alternativně k automatickému mazání můžete ozubenou tyč mazat ručně.  
Doporučené mazivo → GEDA-speciální sprej obj. č. 2524  
kartuš se tukem obj. č. 13893 do maznice

#### **UPOZORNĚNÍ**

Při zvýšeném nasazení stroje nebo ve vícesměnném provozu musí být ozubená tyč mazána častěji.

- Zkontrolujte vlečný kabel, přívod k síti a řídicí vedení, zda nejsou poškozené.
- Zkontrolujte kontrolku proti přetížení na ovládání na plošině, když stisknete ručně koncový spínač proti přetížení.

### 13.4 Měsíční inspekce/údržba

- Překontrolujte spojovací šrouby u sloupu, nájezdovou plošinu nouzového koncového vypínače a pevnost ukotvení sloupu/šroubů na sloupu a budově, podle potřeby dotáhněte.
- Vlečný kabel natřete kluzným prostředkem.
  - doporučený kluzný prostředek → Continental Talkum
  - Tip-Top pasta pro montáž pneumatik
- Překontrolujte opotřebení pastorku pohonu a ozubení, podle potřeby obnovte.

### 13.5 Čtvrtletní inspekce/údržba

- Jsou štítky s pokyny k dispozici a dobře čitelné? (viz kap. 5.1.)
- Zkontrolujte mazací zařízení.

Množství tuku v nádobě vystačí v běžném provozu cca 120 motohodin.

Zásobník tuku se musí doplnit, dříve než se zcela vyprázdní.

Plnicí množství: 1,2l

Doporučené mazivo: víceúčelový tuk / kartuše s tukem  
kartuše s tukem GEDA obj. Č. 16744

- Maznici s ruční pákou nasadíte na mazací hlavici (1) (na spodní straně zásobníku tuku) a tuku načerpete do zásobníku.
- Zásobník naplníte až ke značce „MAX“.

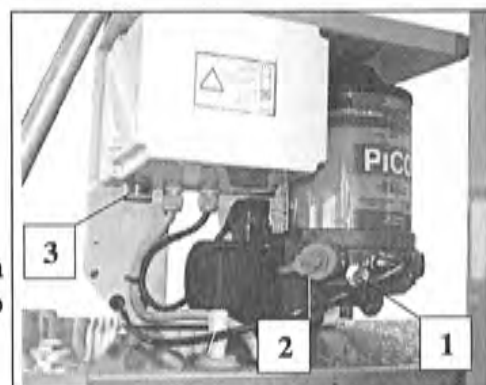

Obr. 36 mazací zařízení

#### POZOR

Tuky s pevnými mazivy nejsou pro toto čerpadlo vhodné.

#### Zrychlené plnění plnicí maznicí

- Před plněním odšroubujte prachový kryt z plnicí přípojky (2) a zaveďte hrdlo plnicí maznice (4) až k zářezce do plnicí přípojky (2).
- Natlačte tuk až po značku „MAX“.
- Testovacím tlačítkem (3) můžete kontrolovat funkci mazacího zařízení.

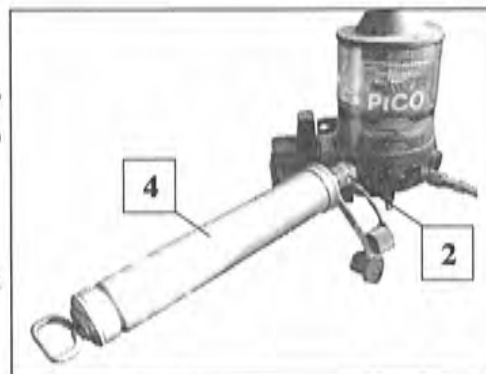

Obr. 37 plnička

#### Odvzdušnění zařízení

Pokud došlo k poškození spínače pro kontrolu množství tuku a čerpadlo pracovalo naprázdno, může být nutné zařízení odvzdušnit.

- Naplníte čerpadlo prostřednictvím plnicí mazací hlavice, množství tuku musí přesahovat o cca 4 cm označení „min. množství tuku“.
- Odšroubujte hadici pro mazání od krytu čerpadla.
- Sundejte element čerpadla nebo závěrný šroub (M20x1,5) a nechejte jej otevřený, dokud vychází tuku bez bublin.
- Element čerpadla příp. závěrný šroub opět našroubujte.
- Dávejte impulsi k mazání tak dlouho, dokud z výpusti čerpadla nevychází mazivo bez bublin.
- Opět připojte hadici pro mazání.

### 13.6 Roční kontrola

- Zkontrolujte převodový olej, v případě potřeby jej doplňte. Respektujte Návod k použití výrobce uvedený v příloze.
- Doporučený převodový olej
 

→ Aral	Degol BG 220
→ ESSO	Spartan EP 220
→ BP	Energol GR-XP 100
- Množství cca 0,8 l u převodovky „G 160“
- Menge cca 1,2 l u převodovky „G 180“
- Menge cca 1,8 l u převodovky „G 200“
- Zkontrolujte ozubenou tyč, zda pevně sedí
- utahovací moment 60 Nm (klíč s vnitřním šestihranem 8 mm).

### 13.7 Zkontrolujte záchytnou brzdou v rámci pravidelné kontroly

(viz kap. 4.3.1)

**Zkoušku záchytného zařízení smí provádět pouze odborný pracovník, který byl tímto pověřen provozovatelem výtahu a který na základě svého vzdělání nebo znalostí a praktických zkušeností může posoudit rizika a posoudit bezpečný stav záchytného zařízení.**

- Hlavní vypínač otočte na pozici ZAPNUTO.
- Klíč u ovládání na plošině otočte dolů a vytáhněte.
- Posuvný plech nad ovládáním na plošině posuňte dolů a zamkněte.
- Vytáhněte slepou zástrčku (1).
- Zapojte ovládání záchytné brzdy (3) u konektoru (2) za skříňovým rozvaděčem saní.

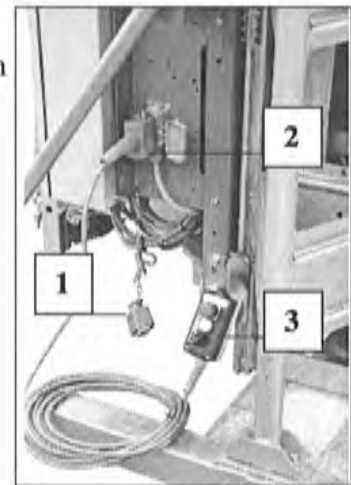



- Stiskněte tlačítko NAHORU
- S naloženou nákladní plošinou vyjed'te do výšky cca 6 m.
- Otočte otočným tlačítkem ve směru hodinových ručiček. – Brzda pohonu se otevře, plošina klouže dolů a získá nadměrnou rychlost. Po 2 – 3 m musí zasáhnout bezpečnostní záchytné zařízení a plošinu zastavit. Pokud tomu tak není, ihned tlačítko pusťte!

1 = NOUZOVÝ VYPÍNAČ

2 = tlačítko pro jízdu nahoru příp. volnou jízdu

3 = uvolnění brzdy

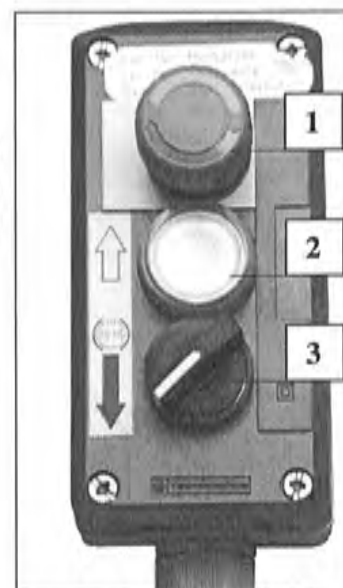

Obr. 38 ovládání k záchytné zkoušce

### POZOR

Po spuštění bezpečnostní záchytné brzdy je jízda nákladní plošiny v obou směrech mechanicky a elektronicky blokována. Uvolněte záchytnou brzdu jak je popsáno v kap. 12.2.

### 13.8 Servis každé tři roky

Opravy a nastavení na záchytném zařízení GEDA smí být prováděny jenom servisním personálem výrobce nebo nim zaškolenou a zplnomocněnou osobou.

Záchytné zařízení je prototypově testováno a musí být každé 3 roky vyměněno, případně překontrolováno servisním personálem výrobce nebo nim zplnomocněnou osobou.

## 14 Servis

**Servisní práce smějí být prováděny pouze školenými odbornými osobami, protože vyžadují speciální odborné znalosti a zvláštní schopnosti. Obojí není v tomto Návodu k obsluze obsaženo.**

Na servisní a náročné údržbářské práce si objednejte naši servisní službu:

### Adresy prodeje a servisu:

**GEDA**<sup>®</sup>

DECHENTREITER  
GmbH & Co. KG

Mertinger Straße 60

D-86663 Asbach-Bäumenheim

Telefon + 49 (0)9 06 / 98 09-0

Telefax + 49 (0)9 06 / 98 09-50

Email: info@geda.de

WWW: <http://www.geda.de>

## 15 Likvidace stroje

Výtah je nutno po skončení jeho životnosti odborně demontovat a zlikvidovat odpovídajícím způsobem podle předpisů v zemi provozovatele.

- Při likvidaci výtahu a jeho součástí je nutné respektovat následující zásady:
  - ekologicky zlikvidovat olej/tuk
  - dopravit kovové části k opětovnému zhodnocení
  - dopravit části z umělé hmoty k opětovnému zhodnocení
  - odevzdat elektrické součástky na místě likvidace zvláštního odpadu.

**Doporučení:** Kontaktujte výrobce nebo pověřte specializovanou firmu, aby provedla likvidaci v souladu s předpisy.

## 16 Záruka

Záruční podmínky jsou uvedeny ve všeobecných obchodních podmínkách (viz faktura nebo dodací list). Záruka se nevztahuje na škody nebo závady vzniklé elektrickým připojením v rozporu s předpisy, neodbornou manipulací a nerespektováním návodu k montáži a obsluze. Záruka se rovněž nevztahuje na elektrická vedení a díly, které podléhají běžnému opotřebení. Vyhrajujeme si právo určit, jak a prostřednictvím koho je možné nedostatky odstranit.



## Prohlášení o shodě ES

dle přílohy II strojní směrnice 98/37/ES

Tímto prohlašujeme,

GEDA-Dechentreiter  
GmbH & Co. KG  
Mertinger Str. 60  
D-86663 Asbach-Bäumenheim

že následně označené zařízení je určené pro dopravu materiálu (jako stavební výtah) a pro dopravu max. 5 osob (jako transportní plošina) na stavbách. Provedení, které jsme uvedli do provozu, odpovídá příslušným základním bezpečnostním a zdravotním požadavkům směrnic Evropského společenství.

Při změně stroje, kterou jsme neodsouhlasili, ztrácí toto prohlášení svou platnost.

Označení výtahu:	<b>GEDA 500 Z/ZP</b>	
Výrob. č.	<b>21500-</b> _____	<b>(400 V)</b>
	<b>19800-</b> _____	<b>(230 V)</b>
Provoz:	<b>Transportní plošina</b> s nosností max. 5 osob (max. 500 kg)	<b>Výtah na stavební materiál</b> s nosností 850 kg
Příslušné směrnice ES:	Směrnice o strojních zařízeních ES (98/37/ES) Směrnice o elektromagnetické kompatibilitě (2004/108/ES) Směrnice o emisích hluku č. 2000/14/ES	
Zkušebna:	Fachauschuß „BAU“ Prüf- und Zertifizierungsstelle v BG – PrüfZert Steinhäuserstraße 10 76135 Karlsruhe	
Evropské nostrifikované pracoviště č.:	0547	
Ověření stavebního vzorku ES:	07046	
Aplikované sladěné normy:	EN ISO 12100-1 a EN ISO 12100-2; EN 60204-1	
Datum/výrobce-podpis:	13. 06. 2007	

Údaje o podpisujícím: Johann Sailer, jednatel

## 17 Příloha pro zápis roční kontroly

Výsledek kontroly

\_\_\_\_\_   
 datum a podpis kontrolujícího pracovníka

Výsledek kontroly

\_\_\_\_\_   
 datum a podpis kontrolujícího pracovníka

**Výsledek kontroly**

\_\_\_\_\_   
 datum a podpis kontrolujícího pracovníka

**Výsledek kontroly**

\_\_\_\_\_   
 datum a podpis kontrolujícího pracovníka



**Výsledek kontroly**

\_\_\_\_\_   
 datum a podpis kontrolujícího pracovníka

**Výsledek kontroly**

\_\_\_\_\_   
 datum a podpis kontrolujícího pracovníka

**Výsledek kontroly**

\_\_\_\_\_  
datum a podpis kontrolujícího pracovníka

**Výsledek kontroly**

\_\_\_\_\_  
datum a podpis kontrolujícího pracovníka

**Výsledek kontroly**

\_\_\_\_\_  
Datum a podpis kontrolujícího pracovníka

**Výsledek kontroly**

\_\_\_\_\_  
Datum a podpis kontrolujícího pracovníka

**Výsledek kontroly**

\_\_\_\_\_  
Datum a podpis kontrolujícího pracovníka

**Výsledek kontroly**

\_\_\_\_\_  
Datum a podpis kontrolujícího pracovníka

**Výsledek kontroly**

\_\_\_\_\_  
Datum a podpis kontrolujícího pracovníka

**Výsledek kontroly**

\_\_\_\_\_  
Datum a podpis kontrolujícího pracovníka